

**SIGMA****PUMPY**

SIGMA 1868, spol. s r. o.

Zanurzeniowa pompa  
jednowrzecionowa

# 1"-EVFU

## Zastosowanie

Zanurzeniowy zestaw 1"-EVFU jest przeznaczony do pompowania wody pitnej i użytkowej do temperatury 35 stopni Celsjusza i kwasowości w zakresie 6,5 – 12 pH. Zestaw 1"-EVFU można wykorzystać przede wszystkim do głębinowego pompowania wody z większych głębokości niż 8 metrów. Małe rozmiary zestawu umożliwiają jego umieszczenie w wąskich wywiertach.

**Pompy w wariantach 173, 174 i 083 są przeznaczone pod wywierty od średnicy 80 mm i są produkowane z silnikiem jedno bądź trzyczasowym.**

Zestaw można użyć przy budowie wodociągów w domach rodzinnych, domkach letniskowych, szkołach, żłobkach lub w innych, zarówno w celu zaopatrywania w wodę, jak i do zwilżania ogródków, krzewów, boisk sportowych itp.

## Konstrukcja

Zestaw 1"-EVFU składa się z zanurzeniowego silnika elektrycznego i pompy jednowrzecionowej, która ma bardzo prostą konstrukcję i minimalną ilość części. Główną część pompy stanowi stojan z wkładką gumową o kształcie okrągłego zwoju. W jego zagłębieniu obraca się wrzeciono ze zwojem.

## Wykonanie

Główne części pompy są wykonane z następujących materiałów:

Korpus ssący – stop szary

Korpus tłoczący – żeliwo hartowane albo stal

Wrzeciono – stal nierdzewna

Wał łączący i sprzęgło – stal nierdzewna

Stojan – stal i guma, przy typie 174 – stal nierdzewna i guma

## Przekrój informacyjny pompy

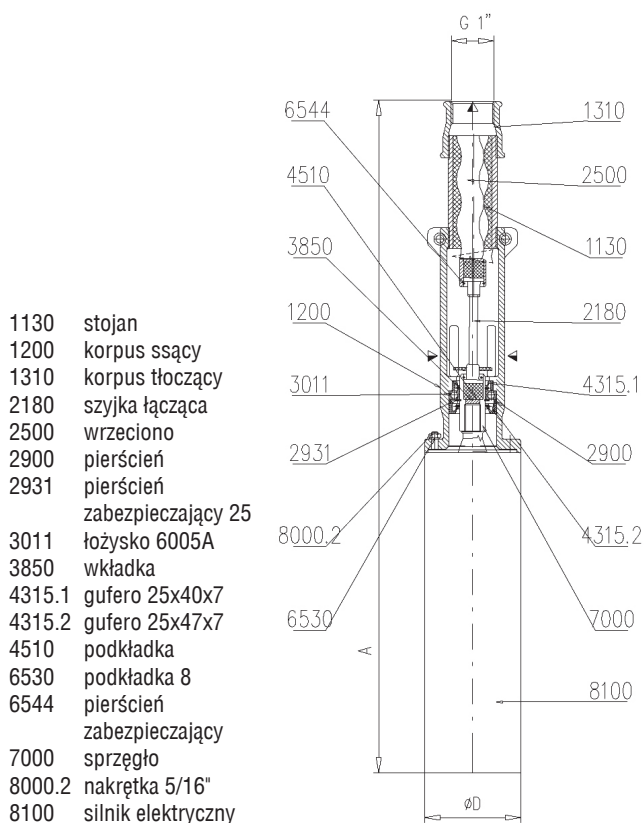

- 1130 stojan
- 1200 korpus ssący
- 1310 korpus tłoczący
- 2180 szyjka łącząca
- 2500 wrzeciono
- 2900 pierścień
- 2931 pierścień zabezpieczający 25
- 3011 łożysko 6005A
- 3850 wkładka
- 4315.1 gufero 25x40x7
- 4315.2 gufero 25x47x7
- 4510 podkładka
- 6530 podkładka 8
- 6544 pierścień zabezpieczający
- 7000 sprzęgło
- 8000.2 nakrętka 5/16"
- 8100 silnik elektryczny

\*) nakrętki są częścią silnika elektrycznego

## Dane techniczne

Zestaw pompujący		1"EVFU-10-8 -GU-081	1"EVFU-10-8 -GU-081	1"EVFU-16-8 -GU-080	1"EVFU-10-8 -GU-083	1"EVFU-10-8 -GU-173, 174
Maksymalne ciśnienie transportowe	$p_{do}$ MPa	0,8	0,8	0,8	0,8	0,8
Wysokość transportowa	$H_{max}$ m	80	80	80	80	80
Przepływ	Q l.s <sup>-1</sup>	0,4	0,4	0,6	0,38	0,4
Średnica przyłączy tłoczącej	"	G1"	G1"	G1"	G1"	G1"
Silnik elektryczny		SOMOTO OPM 150	SOMOTO OPM 150	SOMOTO OPM 150	SOMOTO OPM 150	SOMOTO OPM 150
Moc znamionowa	P kW	1,1	1,1	1,1	0,75	0,75
Obroty	n min <sup>-1</sup>	2855	2825	2825	2800	2825
Napięcie	U V	230	400	400	400	230
Częstotliwość	f Hz	50	50	50	50	50
Prąd silnika (przebieżeniowy)	I A	2,8	3,4	3,4	2,5	5,85
Kabel zasilający	mm <sup>2</sup>	4x1,5	4x1,5	4x1,5	4x1,5	4x1,5
Długość kabla (podle życzenia)	m	35 (25; 50)	35 (25; 50)	35 (25; 50)	35 (25; 50)	35 (25; 50)
Zewnętrzna średnica zestawu	$\varnothing D$ mm	96	96	96	72	72
Wysokość zestawu	A mm	705	670	695	760	735
Minimalna średnica wywiertu (studnie)	mm	100 (4")	100 (4")	100 (4")	80	80
Zanurzenie maksymalne zestawu pod powierzchnią	m	30	30	30	30	30
Waga zestawu z 25 metrowym kablem	kg	28,3	27	27	13,4	13,4
Waga 1 m kabla	kg			0,165		

# Informacyjny diagram regionalny pompy Typy

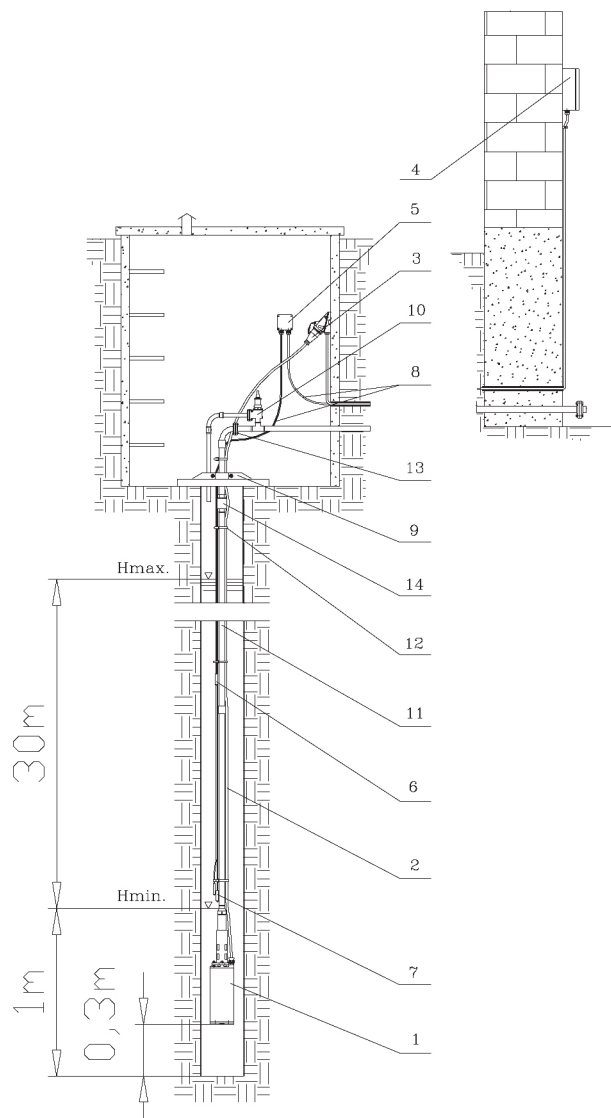
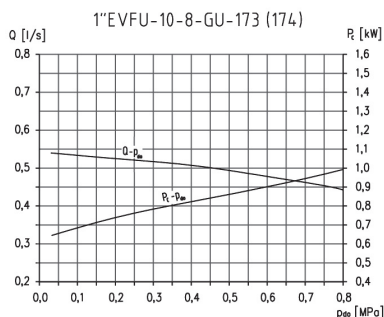
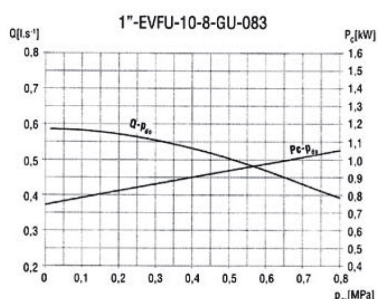
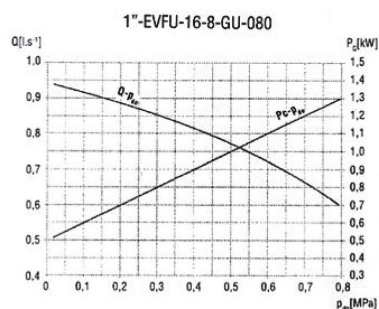
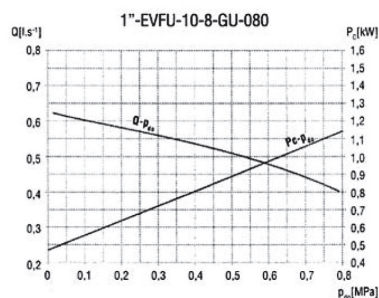
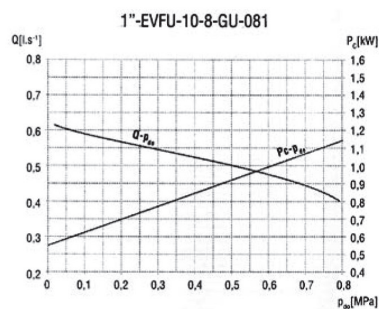

- |                            |                                 |
|----------------------------|---------------------------------|
| 1 pompa                    | 8 kable regulatorów powierzchni |
| 2 kabel siłowy             | 9 klips nośny                   |
| 3 widełki, gniazdo         | 10 wentyl zabezpieczający       |
| 4 skrzynka sterująca       | 11 rurociąg tłoczący            |
| 5 puszka                   | 12 pasy ściągające              |
| 6 sonda górnej powierzchni | 13 kołnierz                     |
| 7 sonda dolnej powierzchni | 14 kłapa zwrotna, wentyl        |

Pozycja 2 jest dostarczana z zestawem pompującym jako wyposażenie standardowe.

**Produkt nie zagraża środowisku naturalnemu!**