

PANELLI®

włoska doskonałość od 1906 roku



4" 95 PR
95 PRX | **50Hz**
95 PRG

**POMPY GŁĘBINOWE
PŁYWAJĄCY WIRNIK**

 *Opatentowany*



**WYPRODUKOWANO
WE WŁOSZECH**



maximum
300 g/m³

4" 95 PR
95 PRX | **50Hz**
95 PRG

**POMPY GŁĘBINOWE Z WIRNIKIEM
PŁYWAJĄCYM**

 **Opatentowany**

Opatentowany wirnik pływający

Zrobotyzowany montaż

Maksymalna zawartość piasku: 300 gr/m³

 **PANELLI**®

włoska doskonałość od 1906 roku

Tolerancje zgodnie z UNI ISO 9906, klasa 3B

PANELLI®

włoska doskonałość od 1906 roku

4" 95 PR
95 PRX | **50Hz**
95 PRG

**POMPY GŁĘBINOWE Z WIRNIKIEM
PŁYWAJĄCYM**

 **Opatentowany**

Dyfuzor norylowy - poliwęglanowy wirnik

*Element wewnętrzny i tuleja pompy
Stal nierdzewna AISI 304*

95 PR

*Kosz ssący i króciec tłoczny
z mosiądzu*

95 PRX

*Kosz ssący i króciec tłoczny
ze stali nierdzewnej AISI 304*

95 PRG

*Kosz ssący i króciec
tłoczny żeliwny z powłoką
elektroforetyczną
(elektroosadzanie katodowe)*

95 PR



95 PRX



95 PRG



4"**95 PR
95 PRX
95 PRG****PANELLI PROJEKTUJE I WYTWARZA POMPY GŁĘBINOWE OD 1906 ROKU**

Dzięki dużym inwestycjom w automatyzację produkcji oraz szerokiemu zastosowaniu zrobotyzowanego montażu.

Panelli oferuje pompy głębinowe o wysokich parametrach hydraulicznych w niezwykle konkurencyjnych cenach w stosunku do jakości produktów wyprodukowanych we Włoszech. Nasz asortyment obejmuje pompy głębinowe od 4" do 12", również ze stali nierdzewnej do najbardziej wymagających zastosowań. Większość pomp jest dostępna z magazynu w celu szybkiej dostawy na całym świecie.

ELEKTRYCZNE POMPY GŁĘBINOWE 4" (SERIA 95 PR N/95 PRXN/95 PRG N)

Pompy przystosowane do użytkowania z czystą wodą (maks. temp. wody 35 °C) do zastosowań domowych i przemysłowych, takich jak podnoszenie ciśnienia, systemy przeciwpożarowe i nawadnianie.

Pompy głębinowe serii 95 PR N / 95 PRX N / 95 PRC N są najmniejszymi z szerokiej gamy pomp głębinowych firmy PANELLI będąc podsumowaniem 40 lat doświadczenia w hydraulice. Opatentowany wirnik pływający z ruchomą przednią podkładką regulacyjną poprawia przepływ wody do pompy, co ma istotne zalety hydrauliczne i funkcjonalne.

ZALETY

- Wysoka wydajność
- Wysoka odporność na ścieranie piaskiem
- Dłuższa żywotność pompy dzięki wysokiej jakości materiałom i specjalnej konstrukcji pływającego wirnika
- Bardzo niskie wymagania konserwacyjne
- Komponenty zatwierdzone przez F.D.A

MATERIAŁY

Materiały w wykonaniu standardowym to: wirnik z technopolimeru (Lexan), dyfuzor z technopolimeru (Noryl GFN2), pośrednia obudowa ze stali nierdzewnej AISI 304, tuleja zewnętrzna ze stali nierdzewnej AISI 304. Króciec tłoczny i kosz ssący z mosiądzu lub stali nierdzewnej. W zestawie zawór zwrotny ze stali nierdzewnej AISI 304. Poza standardową konstrukcją, pompy mogą być wykonane z koszem ssącym i króćcem tłocznym z odlewanej stali nierdzewnej AISI 304 (SERIA 95 PRX), koszem ssącym i króćcem tłocznym z odlewu żeliwnego z powłoką elektroforetyczną (Elektroosadzanie Katodowe) (SERIA 95 PRC).

OSIĄGI HYDRAULICZNE

Wydajność do 24 m³/h dzięki wyjątkowej serii High Capacity (95 PR 18, 95 PRX 18, 95 PRG 18, 95 REC 18, 95 SX18). Wysokość podnoszenia do 470 m Zakres mocy do 7,5 kW-10 KM.

Maksymalna zawartość piasku 300 g/m³ wody (seria High Capacity max 50 g / m³ wody, 95 REC-95 SX-95 PR 18, 95 PRX 18, 95 PRG 18).

PRZEZNACZENIE POMP

4"

95 PR 3 N/16

Średnica nominalna Liczba stopni
Nominalna wydajność pompy w m³ / h

Pompa odśrodkowa z wymiennym filtrem i głowicą wykonana z mosiądzu

PRX: WYMIENNY FILTR I GŁOWICA ZE STALI NIERDZEWNEJ AISI 304
PRG: WYMIENNY FILTR I GŁOWICA Z ŻELIWA

6"

140 PR 16 N/15

Średnica nominalna Liczba stopni
Nominalna wydajność pompy m³ / h

Pompa odśrodkowa z wymiennym filtrem i głowicą wykonana z mosiądzu

PRX: WYMIENNY FILTR I GŁOWICA ZE STALI NIERDZEWNEJ AISI 304

6"

140 PS 36 N/03

Średnica nominalna Liczba stopni
Nominalna wydajność pompy w m³ / h

Pompa półosiowa z wymiennym filtrem i głowicą wykonana z żeliwa

PRX: WYMIENNY FILTR I GŁOWICA ZE STALI NIERDZEWNEJ AISI 304

6"

140 RX 21 /20

Średnica nominalna Liczba stopni
Nominalna wydajność pompy w m³ / h

Pompa odśrodkowa wykonana ze stali nierdzewnej AISI 304

8"

180 RX 36 /24

Średnica nominalna Liczba stopni
Nominalna wydajność pompy w m³ / h

Pompa odśrodkowa wykonana ze stali nierdzewnej AISI 304

6"

140 SX 44 /03

Średnica nominalna Liczba stopni
Nominalna wydajność pompy w m³ / h

Pompa półosiowa wykonana ze stali nierdzewnej AISI 304

8"

180 SX 90 /08

Średnica nominalna Liczba stopni
Nominalna wydajność pompy w m³ / h

Pompa półosiowa wykonana ze stali nierdzewnej AISI 304

10"

230 SX 200 /08

Średnica nominalna Liczba stopni
Nominalna wydajność pompy w m³ / h

Pompa półosiowa wykonana ze stali nierdzewnej AISI 304

12"

270 SX 370 /03

Średnica nominalna Liczba stopni
Nominalna wydajność pompy w m³ / h

Pompa półosiowa wykonana ze stali nierdzewnej AISI 304

10"

140 REC 44 /03

Średnica nominalna Liczba stopni
Nominalna wydajność pompy w m³ / h

Pompa półosiowa wykonana z żeliwa

8"

180 REC 90 /06

Średnica nominalna Liczba stopni
Nominalna wydajność pompy w m³ / h

Pompa półosiowa wykonana z żeliwa

10"

230 REC 220 /04

Średnica nominalna Liczba stopni
Nominalna wydajność pompy w m³ / h

Pompa półosiowa wykonana z żeliwa

4" 95 PR1 95 PRX1 95 PRG1



PARAMETRY HYDRAULICZNE

Q = Wydajność - Obciążenie

50 HZ n=2900 min

Typ	Moc		Jednofazowy V230		Trójfazowy V400 A	H(m)	l/min	0	5	10	15	20	25	30	35
	kW	HP	A	µF			l/sec	0	0,08	0,17	0,25	0,33	0,42	0,50	0,58
					m ³ /h		0	0,3	0,6	0,9	1,2	1,5	1,8	2,1	
95 PR1 N/08	0,37	0,5	3,5	16	-	46	45	44	42	38	33	27	21		
95 PR1 N/13	0,55	0,75	4,9	20	1,7	74	73	71	68	62	54	44	33		
95 PR1 N/17	0,75	1	6,5	30	2,2	97	96	93	89	81	70	58	44		
95 PR1 N/25	1,1	1,5	9,4	40	3	143	141	137	131	119	104	85	64		
95 PR1 N/34	1,5	2	11,5	50	4	194	191	187	178	162	141	116	87		
95 PR1 N/50	2,2	3	14,7	75	5,7	286	281	274	261	239	207	170	129		

OGÓLNE WYMIARY I WAGA

Typ	A mm Jednofazowy V230	A mm Trójfazowy V400	B mm	C mm Jednofazowy V230	C mm Trójfazowy V400	M Kg Jednofazowy	M Kg Trójfazowy	P Kg
95 PR1 N/08	683	-	366	317	-	7	-	4
95 PR1 N/13	801	781	464	337	317	8	8	5
95 PR1 N/17	904	879	542	362	337	10	10	6
95 PR1 N/25	1090	1060	698	392	362	12	12	8
95 PR1 N/34	1295	1265	873	422	392	13	13	11
95 PR1 N/50	1652	1637	1185	467	452	15	15	15

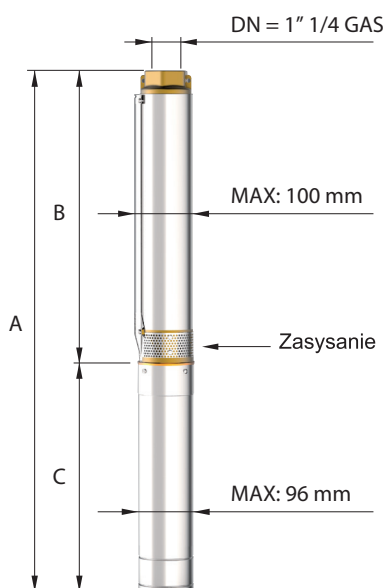

Dostępne wersje



95 PR

Kosz ssący i króciec tłoczny z mosiądzu



95 PRX

Wymienny filtr i głowica pompy ze stali nierdzewnej, odlew AISI 304



95 PRG

Wymienny filtr i głowica pompy z żeliwa z powłoką elektroforetyczną (Elektroosadzanie Katadowe)

n% = efektywność pompy

Max 40,5 %

kW/st = absorpcja na stopień

Max 0,044

Tolerancje zgodnie z UNI ISO 9906, klasa 3B

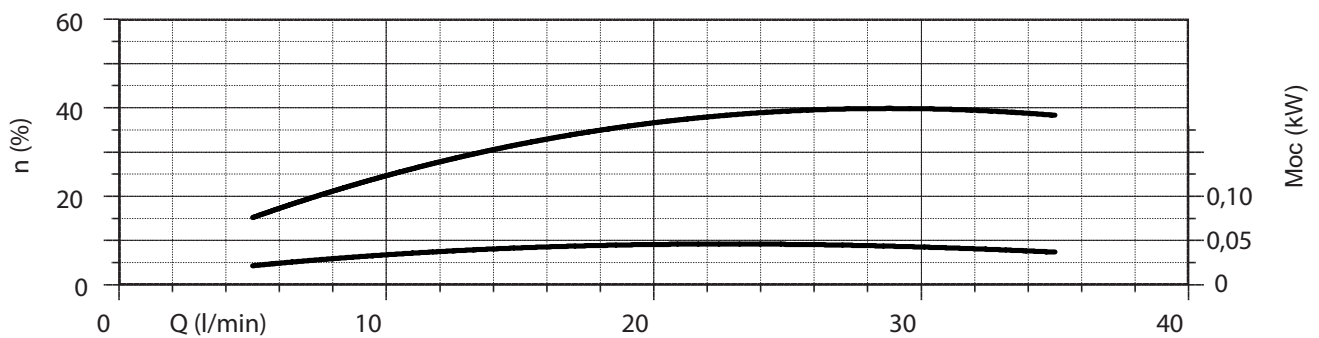
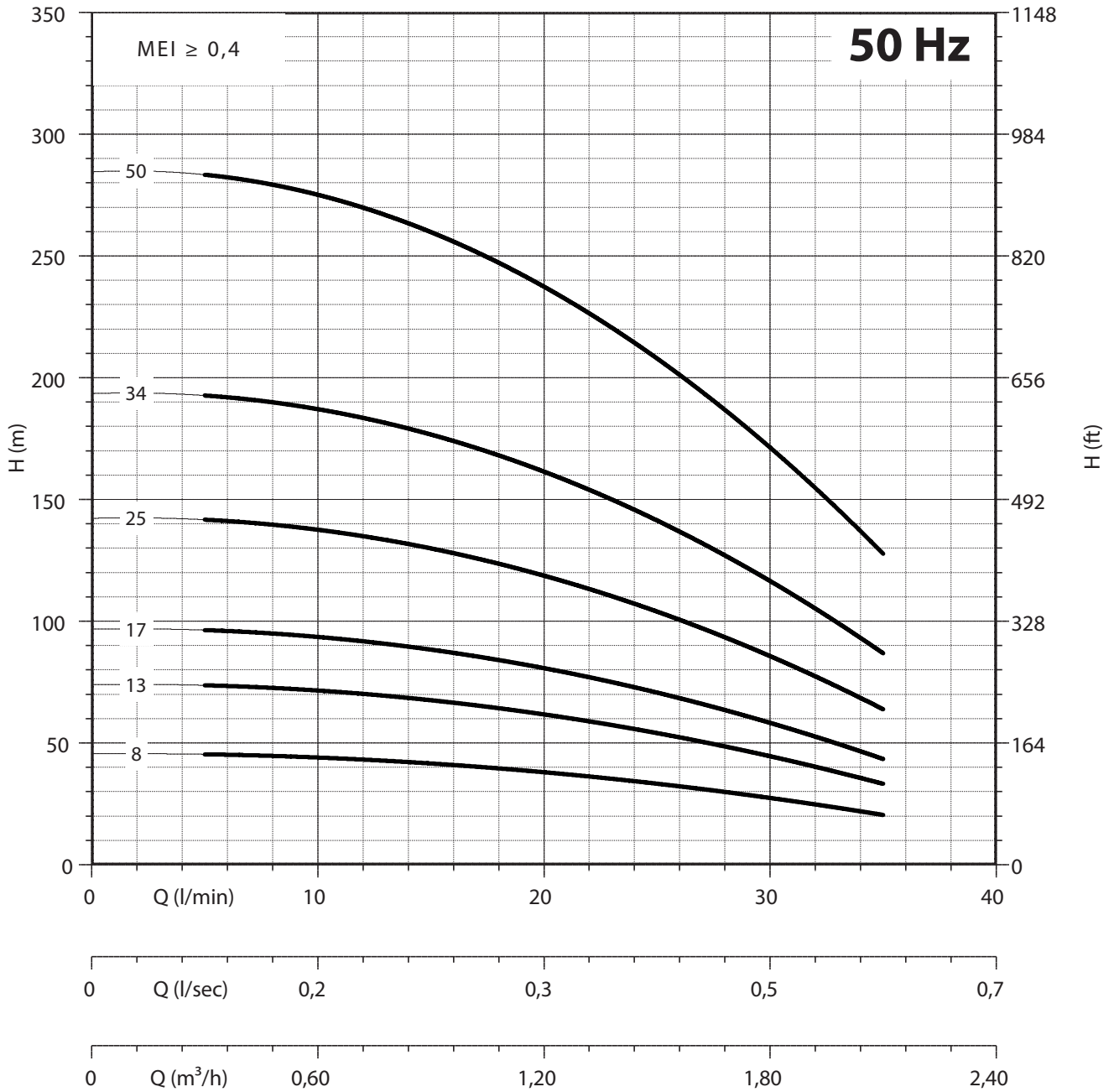

NPSH (m)			25%	50%	75%	100%
95 PR 1	95 PRX 1	95 PRG 1	2	2	2,2	2,7

4" 95 PR2 95 PRX2 95 PRG2

PANELLI®

PARAMETRY HYDRAULICZNE

Q = Wydajność - Obciążenie

50 HZ

n=2900 min

Typ	Moc		230V Jednofazowy		400V Trój fazowy A	I/min	0	20	30	40	50	60
	kW	HP	A	μF		I/sec	0	0,33	0,50	0,67	0,83	1
						m ³ /h	0	1,2	1,8	2,4	3,0	3,6
95 PR2 N/07	0,37	0,5	3,5	16	-	H(m)	46	40	36	31	24	15
95 PR2 N/10	0,55	0,75	4,9	20	1,7		66	57	52	44	35	22
95 PR2 N/14	0,75	1	6,5	30	2,2		92	80	73	62	49	31
95 PR2 N/21	1,1	1,5	9,4	40	3		138	120	109	93	73	46
95 PR2 N/28	1,5	2	11,5	50	4		184	160	145	124	97	61
95 PR2 N/41	2,2	3	14,7	75	5,7		269	234	213	182	143	90
95 PR2 N/56	3	4	-	-	7,4		368	320	291	248	195	123
95 PR2 N/70	4	5,5	-	-	10		460	400	363	310	243	153

OGÓLNE WYMIARY I WAGA

Typ	A mm Jednofazowy V230	A mm Trójfazowy V400	B mm	C mm Jednofazowy V230	C mm Trójfazowy V400	M Kg Jednofazowy	M Kg Trójfazowy	P Kg
95 PR2 N/07	681	-	364	317	-	7	-	4
95 PR2 N/10	767	747	430	337	317	8	8	5
95 PR2 N/14	880	855	518	362	337	10	10	6
95 PR2 N/21	1064	1034	672	392	362	12	12	7
95 PR2 N/28	1248	1218	826	422	392	13	13	9
95 PR2 N/41	1579	1564	1112	467	452	15	15	12
95 PR2 N/56	-	1999	1442	-	557	-	19	16
95 PR2 N/70	-	2347	1750	-	597	-	22	20

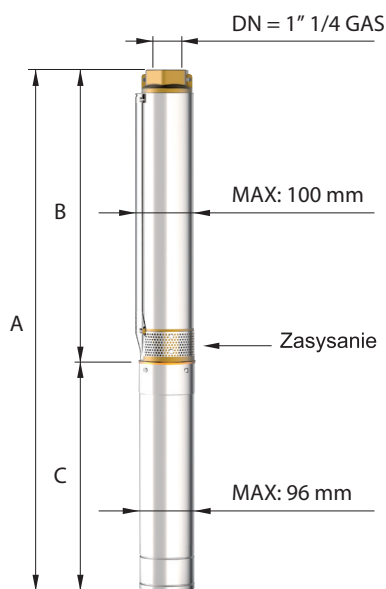

Dostępne wersje

**95 PR**

Kosz ssący i króciec tłoczny z mosiądzu

**95 PRX**

Wymienny filtr i głowica pompy ze stali nierdzewnej, odlew AISI 304

**95 PRG**

Wymienny filtr i głowica pompy z żeliwa z powłoką elektroforetyczną (Elektroosadzanie Katadowe)

n% = efektywność pompy

Max
56 %

kW/st = absorpcja na stopień

Max
0,053

Tolerancje zgodnie z UNI ISO 9906, klasa 3B

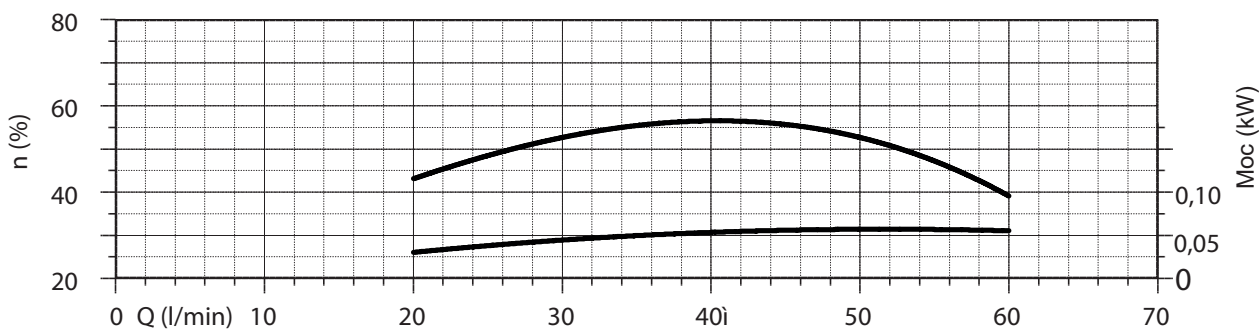
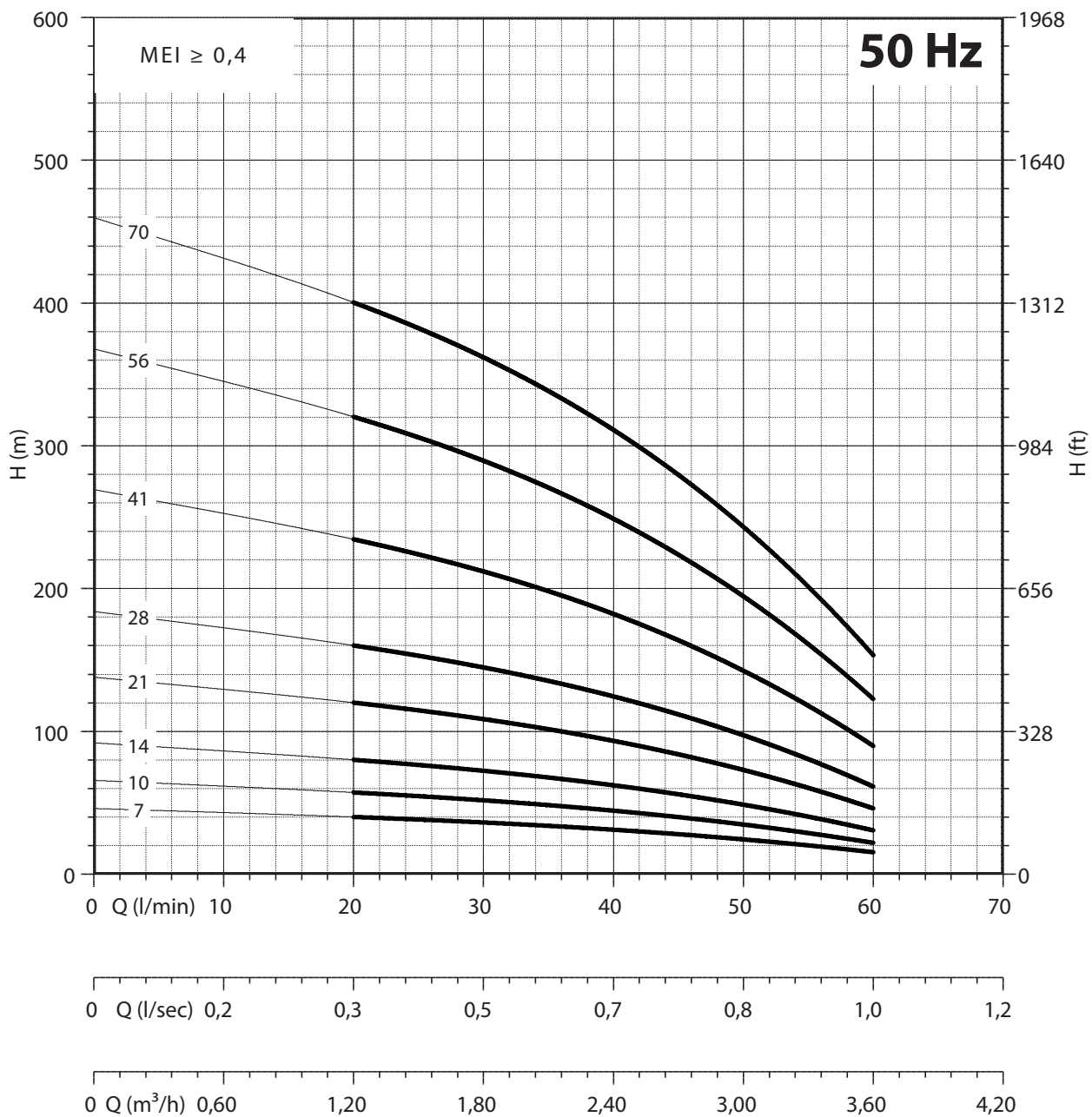

NPSH (m)			25%	50%	75%	100%
95 PR 2	95 PRX 2	95 PRG 2	2	2	2,5	3,2

4" 95 PR3 95 PRX3 95 PRG3

PANELLI®

PARAMETRY HYDRAULICZNE

Q = Wydajność - Obciążenie

50 HZ

n=2900 min

Typ	Moc		V230 Jednofazowy		V400 Trójfazowy	l/min	0	20	30	40	50	60	70	80	90
	kW	HP	A	µF	A										
						m ³ /h	0	1,2	1,8	2,4	3,0	3,6	4,2	4,8	5,4
95 PR3 N/07	0,55	0,75	4,9	20	1,7	H(m)	46	46	44	41	37	32	27	20	12
95 PR3 N/10	0,75	1	6,5	30	2,2		66	65	63	59	53	46	38	28	18
95 PR3 N/14	1,1	1,5	9,4	40	3		93	91	88	82	74	65	53	39	25
95 PR3 N/20	1,5	2	11,5	50	4		133	130	126	118	106	93	76	56	35
95 PR3 N/29	2,2	3	14,7	75	5,7		192	189	183	170	154	134	111	82	51
95 PR3 N/39	3	4	-	-	7,4		258	254	246	229	207	180	149	110	68
95 PR3 N/52	4	5,5	-	-	10		345	338	328	306	276	241	198	146	91

OGÓLNE WYMIARY I WAGA

Typ	A mm Jednofazowy V230	A mm Trójfazowy V400	B mm	C mm Jednofazowy V230	C mm Trójfazowy V400	M Kg Jednofazowy	M Kg Trójfazowy	P Kg
95 PR3 N/07	701	681	364	337	317	8	8	4
95 PR3 N/10	792	767	430	362	337	10	10	5
95 PR3 N/14	910	880	518	392	362	12	12	6
95 PR3 N/20	1072	1042	650	422	392	13	13	7
95 PR3 N/29	1315	1300	848	467	452	15	15	10
95 PR3 N/39	-	1625	1068	-	557	-	19	12
95 PR3 N/52	-	1951	1354	-	597	-	22	16

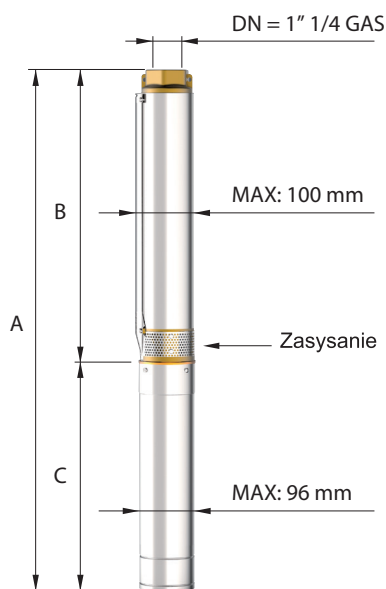

Dostępne wersje

**95 PR**

Kosz ssący i króciec tłoczny z mosiądzu

**95 PRX**

Wymienny filtr i głowica pompy ze stali nierdzewnej, odlew AISI 304

**95 PRG**

Wymienny filtr i głowica pompy z żeliwa z powłoką elektroforetyczną (Elektroosadzanie Katadowe)

n% = efektywność pompy

Max
64 %

kW/st = absorpcja na stopień

Max
0,076

Tolerancje zgodnie z UNI ISO 9906, klasa 3B

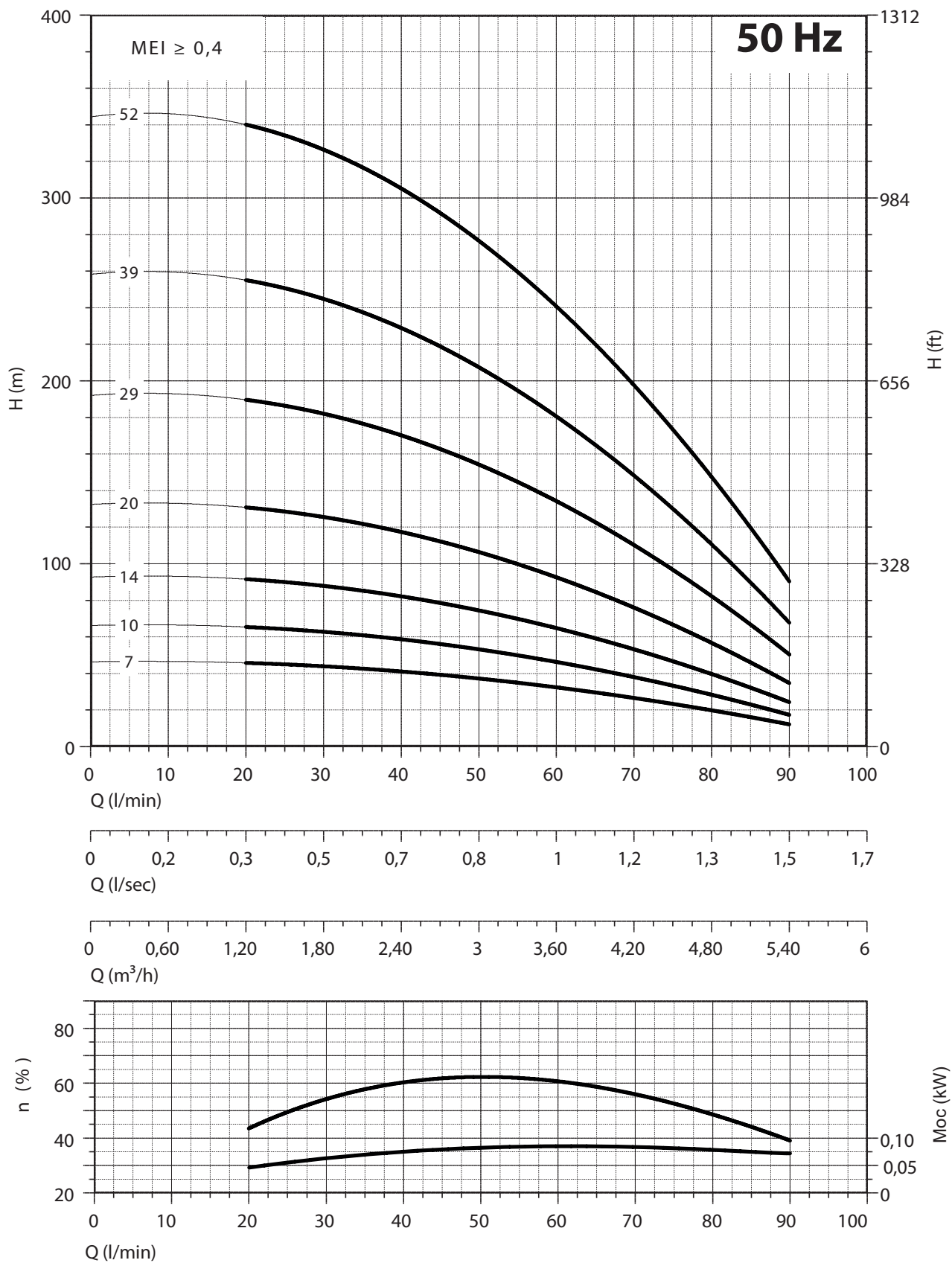

NPSH (m)			25%	50%	75%	100%
95 PR 3	95 PRX 3	95 PRG 3	2	2	2,5	3,2

4" 95 PR4 95 PRX4 95 PRG4

PANELLI®

PARAMETRY HYDRAULICZNE

Q = Wydajność - Obciążenie

50 HZ

n=2900 min

Typ	Moc		V230 Jednofazowy		V400 Trójfazowy A	l/min	0	40	50	60	70	80	90	100	
	kW	HP	A	μF			l/sec	0	0,67	0,83	1,00	1,17	1,33	1,50	1,67
							m ³ /h	0	2,4	3	3,6	4,2	4,8	5,4	6
95 PR4 N/06	0,55	0,75	4,9	20	1,7	H(m)	41	38	36	34	30	25	19	12	
95 PR4 N/08	0,75	1	6,5	30	2,2		55	51	49	45	40	34	26	17	
95 PR4 N/12	1,1	1,5	9,4	40	3		83	77	73	68	60	50	38	25	
95 PR4 N/16	1,5	2	11,5	50	4		110	102	97	90	80	67	51	33	
95 PR4 N/23	2,2	3	14,7	75	5,7		158	147	139	129	115	96	73	47	
95 PR4 N/32	3	4	-	-	7,4		220	204	194	180	160	134	102	66	
95 PR4 N/42	4	5,5	-	-	10		289	268	255	236	210	176	134	87	
95 PR4 N/52	5,5	7,5	-	-	13,5		358	332	315	293	260	218	166	107	
95 PR4 N/68	7,5	10	-	-	18		468	434	412	383	340	285	217	140	

OGÓLNE WYMIARY I WAGA

Typ	A mm Jednofazowy V230	A mm Trójfazowy V400	B mm	C mm Jednofazowy V230	C mm Trójfazowy V400	M Kg Jednofazowy	M Kg Trójfazowy	P Kg
95 PR4 N/06	679	659	342	337	317	8	8	4
95 PR4 N/08	748	723	386	362	337	10	10	4,5
95 PR4 N/12	866	836	474	392	362	12	12	6
95 PR4 N/16	984	954	562	422	392	13	13	7
95 PR4 N/23	1183	1168	716	467	452	15	15	9
95 PR4 N/32	-	1471	914	-	557	-	19	12
95 PR4 N/42	-	1731	1134	-	597	-	22	15
95 PR4 N/52	-	2052	1354	-	698	-	27	18
95 PR4 N/68	-	2524	1706	-	818	-	32	23

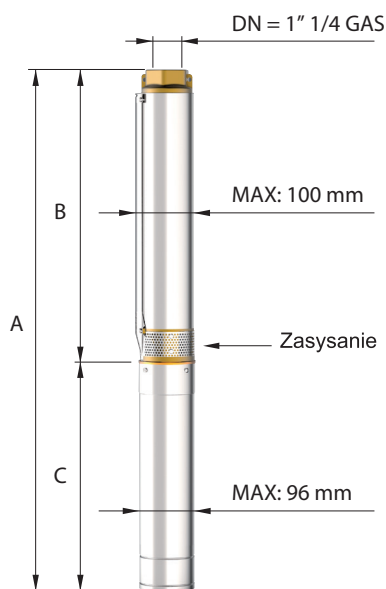

Dostępne wersje

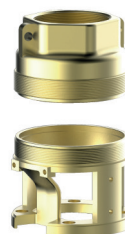
**95 PR**Kosz ssący i króciec
tłoczny z mosiądzu**95 PRX**Wymienny filtr
i głowica pompy ze
stali nierdzewnej,
odlew AISI 304**95 PRG**Wymienny filtr i głowica
pompy z żeliwa z powłoką
elektroforetyczną
(Elektroosadzanie
Katadowe)

n% = efektywność pompy

Max
63,5 %

kW/st = absorpcja na stopień

Max
0,095

Tolerancje zgodnie z UNI ISO 9906, klasa 3B

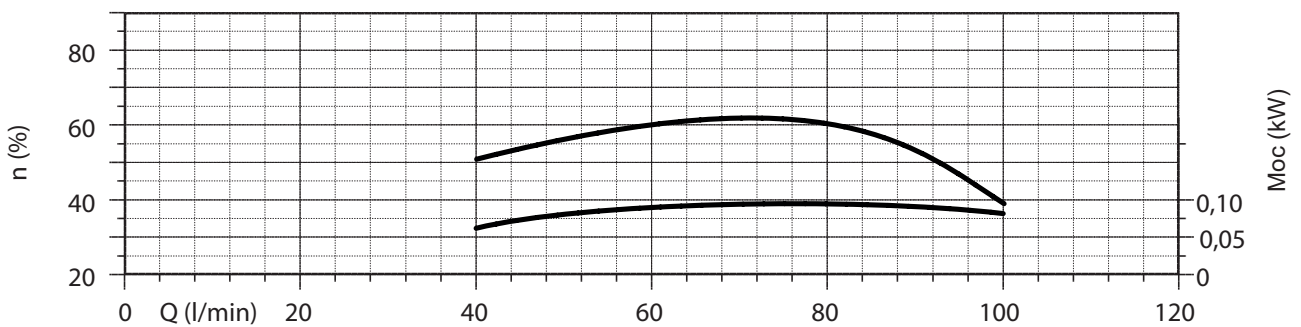
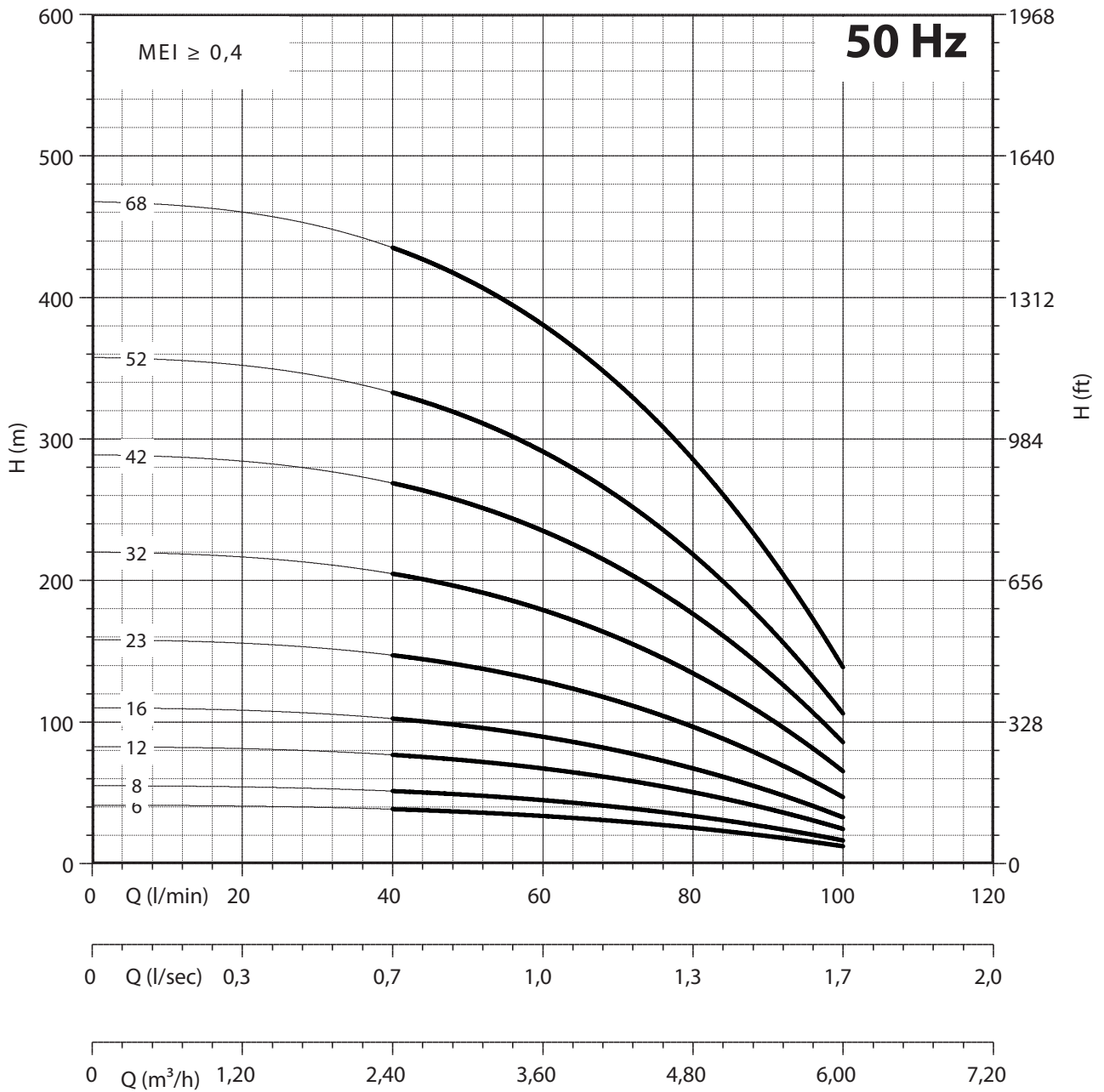

NPSH (m)			25%	50%	75%	100%
95 PR 4	95 PRX 4	95 PRG 4	2	2	2,5	3,2

4" 95 PR6

95 PRX6

95 PRG6

PANELLI®

PARAMETRY HYDRAULICZNE

Q = Wydajność - Obciążenie

50 HZ

n=2900 min

Typ	Moc		V230 Jednofazowy		V400 Trójfazowy A	H(m)	l/min	0	40	60	80	100	120	140	160
	kW	HP	A	µF			l/sec	0	0,67	1	1,33	1,67	2	2,33	2,67
					m ³ /h		0	2,4	3,6	4,8	6	7,2	8,4	9,6	
95 PR6 N/04	0,55	0,75	4,9	20	1,7	26	24	23	22	20	17	14	10		
95 PR6 N/06	0,75	1	6,5	30	2,2	38	36	34	32	30	26	21	14		
95 PR6 N/09	1,1	1,5	9,4	40	3	57	53	51	48	44	39	32	21		
95 PR6 N/12	1,5	2	11,5	50	4	77	71	68	65	59	52	42	29		
95 PR6 N/17	2,2	3	14,7	75	5,7	109	101	97	92	84	73	60	41		
95 PR6 N/23	3	4	-	-	7,4	147	136	131	124	113	99	81	55		
95 PR6 N/31	4	5,5	-	-	10	198	184	176	167	153	134	110	74		
95 PR6 N/42	5,5	7,5	-	-	13,5	268	249	239	226	207	181	149	100		
95 PR6 N/56	7,5	10	-	-	18	358	332	319	302	276	241	198	134		

OGÓLNE WYMIARY I WAGA

Typ	A mm Jednofazowy V 230	A mm Trójfazowy V 400	B mm	C mm Jednofazowy V 230	C mm Trójfazowy V 400	M Kg Jednofazowy	M Kg Trójfazowy	P Kg
95 PR6 N/04	667	647	330	337	317	8	8	3
95 PR6 N/06	752	727	390	362	337	10	10	4
95 PR6 N/09	872	842	480	392	362	12	12	5
95 PR6 N/12	992	962	570	422	392	13	13	6
95 PR6 N/17	1187	1172	720	467	452	15	15	8
95 PR6 N/23	-	1457	900	-	557	-	19	10
95 PR6 N/31	-	1737	1140	-	597	-	22	13
95 PR6 N/42	-	2168	1470	-	698	-	27	16
95 PR6 N/56	-	2708	1890	-	818	-	32	21

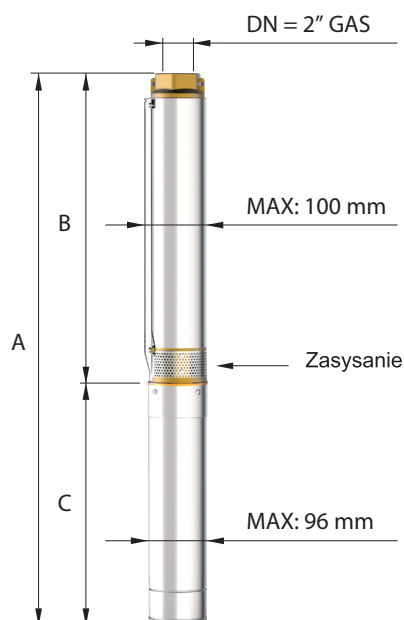

Dostępne wersje



95 PR
Kosz ssący i króciec
tłoczny z mosiądzu



95 PRX
Wymienny filtr
i głowica pompy ze
stali nierdzewnej,
odlew AISI 304



95 PRG
Wymienny filtr i głowica
pompy z żeliwa z powłoką
elektroforetyczną
(Elektroosadzanie
Katadowe)

n% = efektywność pompy

Max
65 %

kW/st = absorpcja na stopień

Max
0,128

Tolerancje zgodnie z UNI ISO 9906, klasa 3B



4"

95 PR6
95 PRX6
95 PRG6

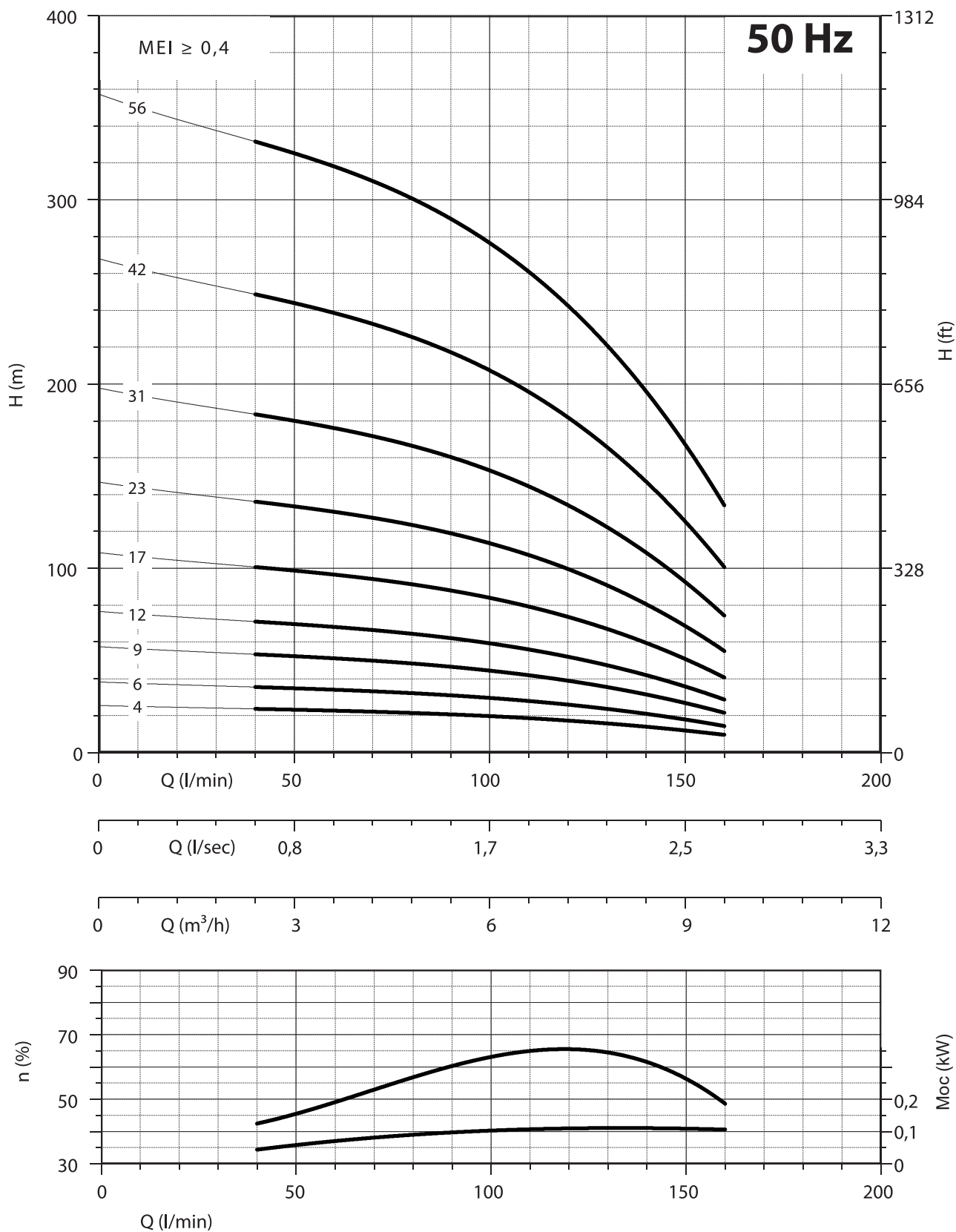

NPSH (m)			25%	50%	75%	100%
95 PR 6	95 PRX 6	95 PRG 6	2,2	2,2	2,7	3,5

4" 95 PR8 95 PRX8 95 PRG8



PARAMETRY HYDRAULICZNE

Q = Wydajność - Obciążenie

50 HZ

n=2900 min

Typ	Moc		V230 Jednofazowy		V400 Trójfazowy A	H(m)								
	kW	HP	A	µF		l/min	80	100	120	140	160	180	200	
						l/sec	1,33	1,67	2,00	2,33	2,67	3,00	3,33	
						m ³ /h	0	4,8	6	7,2	8,4	9,6	10,8	12
95 PR8 N/04	0,75	1	6,5	30	2,2		25	24	22	21	18	15	11	4
95 PR8 N/07	1,1	1,5	9,4	40	3		44	41	39	36	32	27	19	8
95 PR8 N/09	1,5	2	11,5	50	4		56	53	50	46	42	35	25	10
95 PR8 N/13	2,2	3	14,7	75	5,7		81	77	72	67	60	50	36	14
95 PR8 N/18	3	4	-	-	7,4		112	107	100	93	83	69	50	19
95 PR8 N/24	4	5,5	-	-	10		150	142	133	124	111	92	66	26
95 PR8 N/31	5,5	7,5	-	-	13,5		193	184	172	160	143	119	86	33
95 PR8 N/42	7,5	10	-	-	18		262	249	233	216	194	162	116	45

OGÓLNE WYMIARY I WAGA

Typ	A mm Jednofazowy V 230	A mm Trójfazowy V 400	B mm	C mm Jednofazowy V 230	C mm Trójfazowy V 400	M Kg Jednofazowy	M Kg Trójfazowy	P Kg
95 PR8 N/04	692	667	330	362	337	10	10	3
95 PR8 N/07	812	782	420	392	362	12	12	4
95 PR8 N/09	902	872	480	422	392	13	13	5
95 PR8 N/13	1067	1052	600	467	452	15	15	6
95 PR8 N/18	-	1307	750	-	557	-	19	8
95 PR8 N/24	-	1527	930	-	597	-	22	10
95 PR8 N/31	-	1838	1140	-	698	-	27	12
95 PR8 N/42	-	2288	1470	-	818	-	32	16

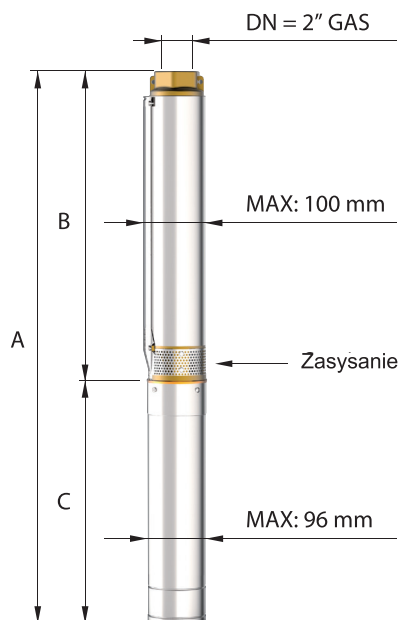

Dostępne wersje



95 PR
Kosz ssący i króciec tłoczny z miedzi



95 PRX
Wymienny filtr i głowica pompy ze stali nierdzewnej, odlew AISI 304



95 PRG
Wymienny filtr i głowica pompy z żeliwa z powłoką elektroforetyczną (Elektroosadzanie Katadowe)

n% = efektywność pompy

Max 64 %

kW/st = absorpcja na stopień

Max 0,165

Tolerancje zgodnie z UNI ISO 9906, klasa 3B



4"

95 PR8
95 PRX8
95 PRG8

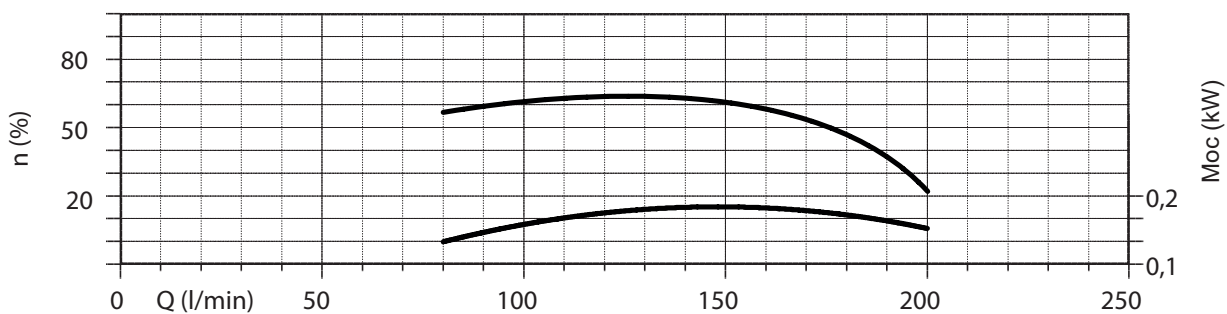
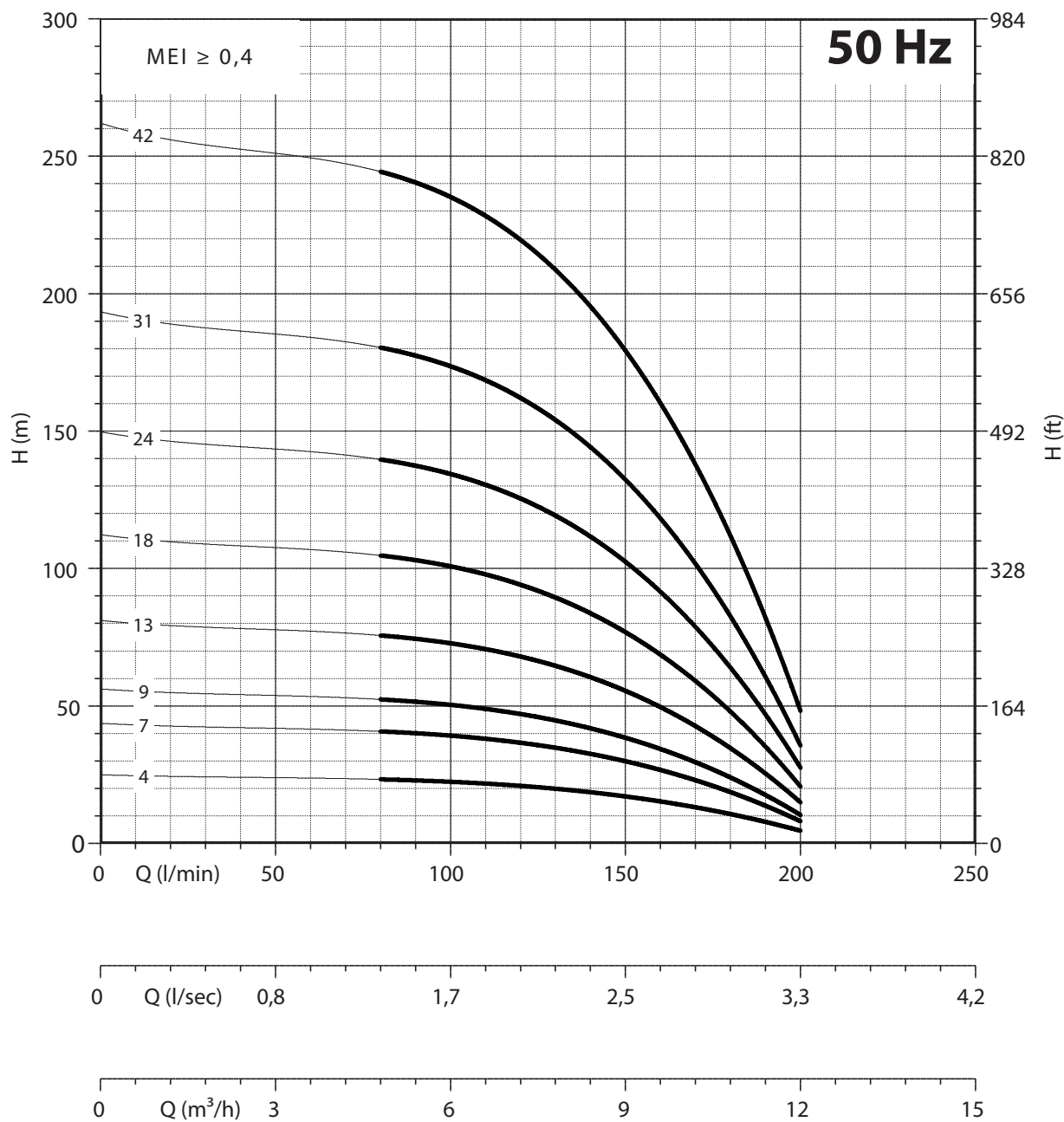

NPSH (m)			25%	50%	75%	100%
95 PR 8	95 PRX 8	95 PRG 8	2,2	2,2	3	4,8

4" 95 PR10

95 PRX10

95 PRG10

PANELLI®

PARAMETRY HYDRAULICZNE

Q = Wydajność - Obciążenie

50 HZ

n=2900 min

Typ	Moc		V230 Jednofazowy		V400 Trójfazowy A	l/min	0	100	125	150	175	200	225	250	
	kW	HP	A	µF			l/sec	0	1,67	2,08	2,50	2,92	3,33	3,75	4,17
							m ³ /h	0	6	7,5	9	10,5	12	13,5	15
95 PR10 N/04	0,75	1	6,5	30	2,2	H(m)	31	24	22	20	18	14	12	9	
95 PR10 N/05	1,1	1,5	9,4	40	3		39	30	28	25	22	18	15	11	
95 PR10 N/07	1,5	2	11,5	50	4		54	42	39	35	31	25	21	15	
95 PR10 N/10	2,2	3	14,7	75	5,7		77	60	55	50	44	36	30	22	
95 PR10 N/14	3	4	-	-	7,4		108	83	77	70	62	50	42	31	
95 PR10 N/19	4	5,5	-	-	10		146	113	105	95	84	68	57	42	
95 PR10 N/26	5,5	7,5	-	-	13,5		200	155	143	130	114	94	78	57	
95 PR10 N/35	7,5	10	-	-	18		270	208	193	175	154	126	105	77	

OGÓLNE WYMIARY I WAGA

Typ	A mm Jednofazowy V230	A mm Trójfazowy V400	B mm	C mm Jednofazowy V230	C mm Trójfazowy V400	M Kg Jednofazowy	M Kg Trójfazowy	P Kg
95 PR10 N/04	736	711	374	362	337	10	10	4
95 PR10 N/05	807	777	415	392	362	12	12	4
95 PR10 N/07	919	889	497	422	392	13	13	5
95 PR10 N/10	1087	1072	620	467	452	15	15	6
95 PR10 N/14	-	1341	784	-	557	-	19	7
95 PR10 N/19	-	1586	989	-	597	-	22	9
95 PR10 N/26	-	1974	1276	-	698	-	27	12
95 PR10 N/35	-	2463	1645	-	818	-	32	15

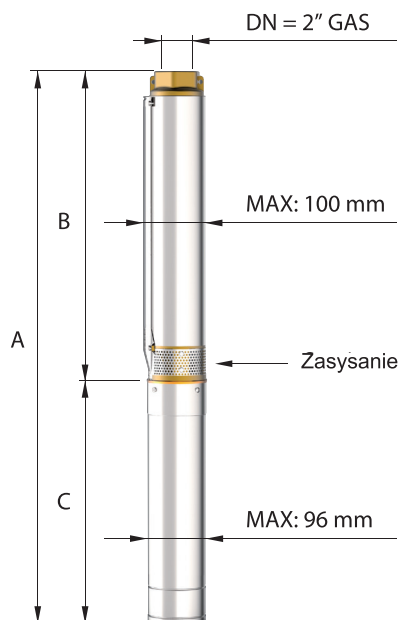

Dostępne wersje

**95 PR**

Kosz ssący i króciec tłoczny z mosiądzu

**95 PRX**

Wymienny filtr i głowica pompy ze stali nierdzewnej, odlew AISI 304

**95 PRG**

Wymienny filtr i głowica pompy z żeliwa z powłoką elektroforetyczną (Elektroosadzanie Katadowe)

n% = efektywność pompy

Max
60 %

kW/st = absorpcja na stopień

Max
0,210

Tolerancje zgodnie z UNI ISO 9906, klasa 3B



4" 95 PR10
95 PRX10
95 PRG10

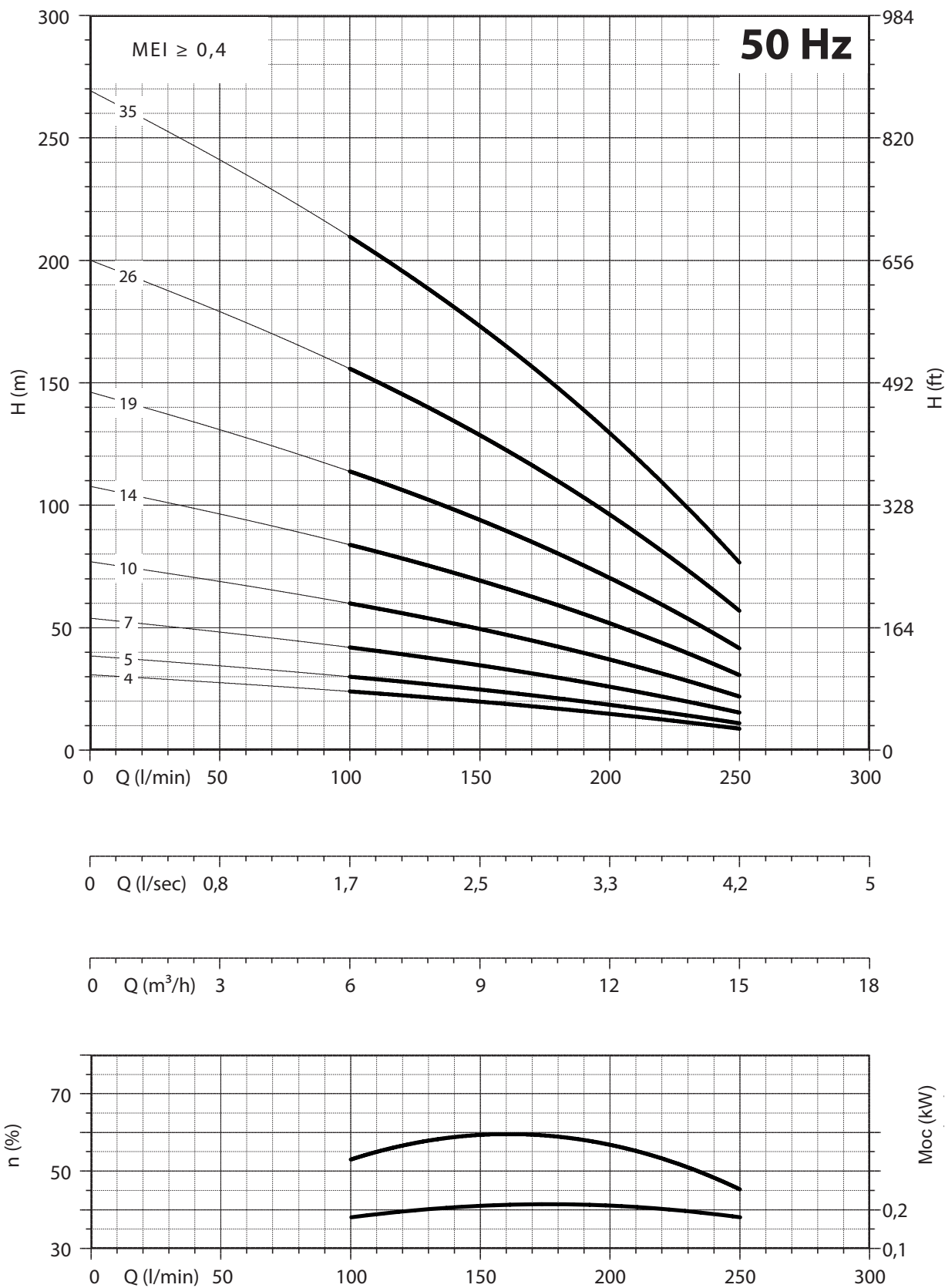

NPSH (m)			25%	50%	75%	100%
95 PR 10	95 PRX 10	95 PRG 10	2,2	2,2	3	4,8

4" 95 PR12

95 PRX12

95 PRG12



PARAMETRY HYDRAULICZNE

Q = Wydajność - Obciążenie

50 HZ

n=2900 min

Typ	Moc		V230 Jednofazowy		V400 Trójfazowy	l/min	0	150	175	200	225	250	275	300
	kW	HP	A	µF	A									
						m ³ /h	0	9	10,5	12	13,5	15	16,5	18
95 PR12 N/04	1,1	1,5	9,4	40	3	H(m)	28	22	20	17	15	12	8	4
95 PR12 N/05	1,5	2	11,5	50	4		35	28	26	22	18	15	10	5
95 PR12 N/07	2,2	3	14,7	75	5,7		49	39	36	30	26	21	14	7
95 PR12 N/10	3	4	-	-	7,4		70	56	51	43	37	29	20	9
95 PR12 N/13	4	5,5	-	-	10		91	72	66	56	48	38	26	12
95 PR12 N/18	5,5	7,5	-	-	13,5		126	100	92	78	66	53	36	17
95 PR12 N/24	7,5	10	-	-	18		168	133	123	104	88	71	48	23

OGÓLNE WYMIARY I WAGA

Typ	A mm Jednofazowy V230	A mm Trójfazowy V400	B mm	C mm Jednofazowy V230	C mm Trójfazowy V400	M Kg Jednofazowy	M Kg Trójfazowy	P Kg
95 PR12 N/04	766	736	374	392	362	12	12	4
95 PR12 N/05	837	807	415	422	392	13	13	4
95 PR12 N/07	964	949	497	467	452	15	15	5
95 PR12 N/10	-	1177	620	-	557	-	19	6
95 PR12 N/13	-	1340	743	-	597	-	22	7
95 PR12 N/18	-	1646	948	-	698	-	27	9
95 PR12 N/24	-	2012	1194	-	818	-	32	12

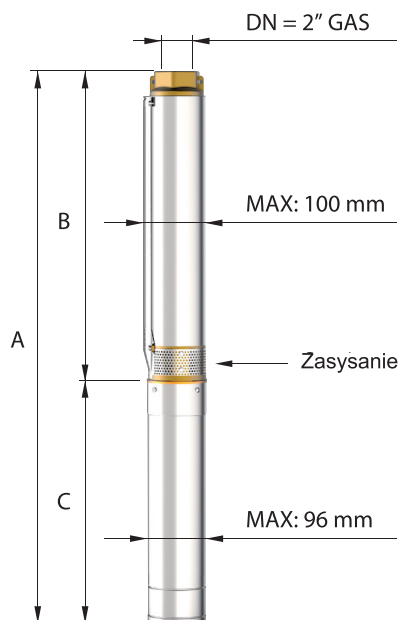

Dostępne wersje



95 PR
Kosz ssący i króciec tłoczny z miedzi



95 PRX
Wymienny filtr i głowica pompy ze stali nierdzewnej, odlew AISI 304



95 PRG
Wymienny filtr i głowica pompy z żeliwa z powłoką elektroforetyczną (Elektroosadzanie Katadowe)

n% = efektywność pompy

Max 57 %

kW/st = absorpcja na stopień

Max 0,308

Tolerancje zgodnie z UNI ISO 9906, klasa 3B



4" 95 PR12
95 PRX12
95 PRG12

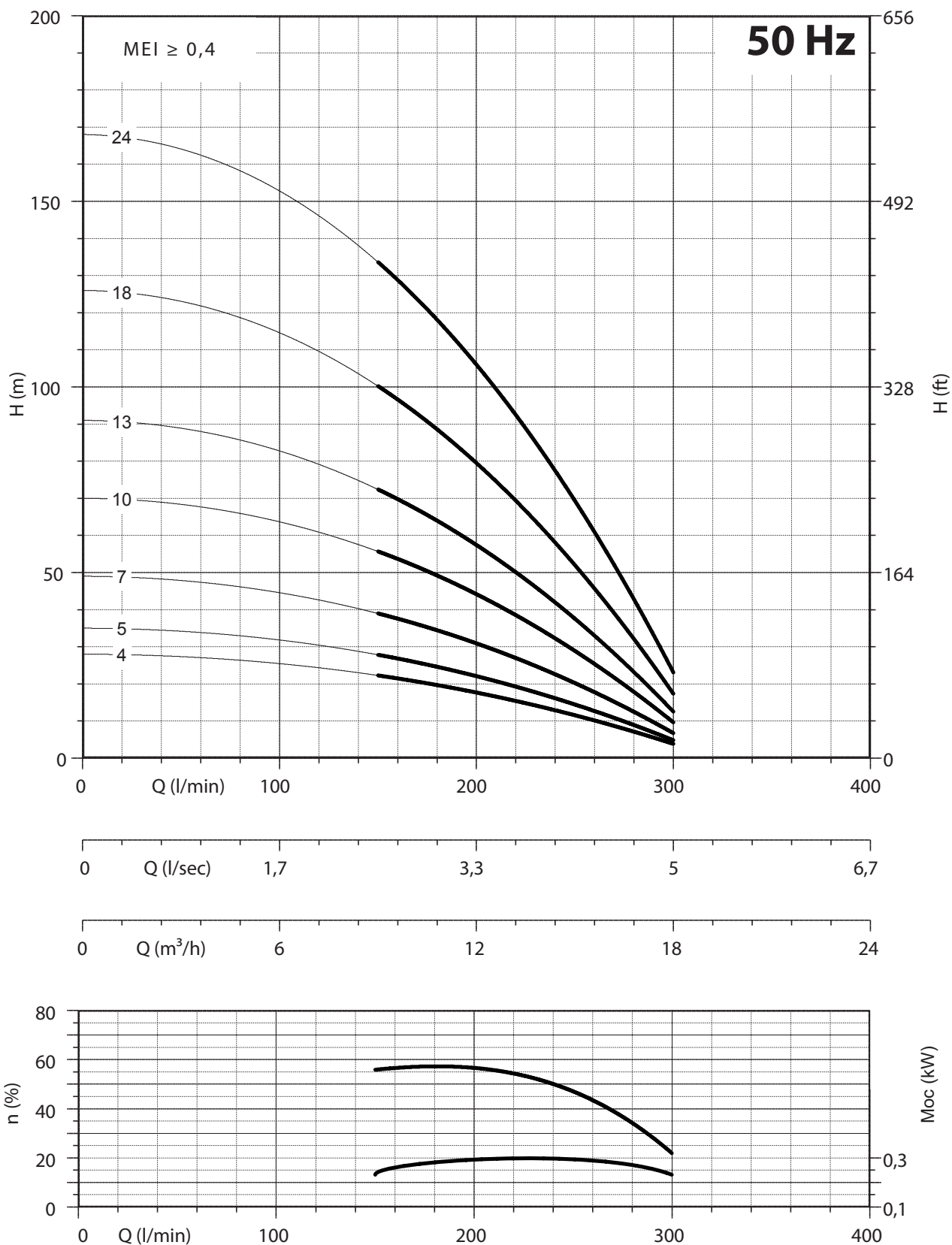

NPSH (m)				25%	50%	75%	100%
95 PR 12	95 PRX 12	95 PRG 12		2,2	2,2	3	4,8

4" 95 PR18 95 PRX18 95 PRG18



PARAMETRY HYDRAULICZNE

Q = Wydajność - Obciążenie

50 HZ n=2900 min

Typ	Moc		V230 Jednofazowy		V400 Trójfazowy	H(m)	l/min	150	200	250	300	350	400
	kW	HP	A	µF	A		l/sec	2,50	3,33	4,17	5	5,83	6,67
							m ³ /h	9	12	15	18	21	24
95 PR18 N/05	1,1	1,5	9,4	40	3	H(m)	28	22	19	17	14	9	2,2
95 PR18 N/07	1,5	2	11,5	50	4		39	30	27	24	19	12	3,1
95 PR18 N/10	2,2	3	14,7	75	5,7		56	43	39	34	27	17	4,4
95 PR18 N/14	3	4	-	-	7,4		78	61	54	48	38	24	6
95 PR18 N/19	4	5,5	-	-	10		106	82	74	65	52	33	8
95 PR18 N/23	5,5	7,5	-	-	13,5		128	100	89	79	63	40	10
95 PR18 N/32	7,5	10	-	-	18		178	139	124	110	87	55	14

CAŁKOWITE WYMIARY I MASA

Typ	A mm Jednofazowy V230	A mm Trójfazowy V400	B mm	C mm Jednofazowy V230	C mm Trójfazowy V400	M Kg Jednofazowy	M Kg Trójfazowy	P Kg
95 PR18 N/05	967	937	575	392	362	12	12	5
95 PR18 N/07	1143	1113	721	422	392	13	13	6
95 PR18 N/10	1407	1392	940	467	452	15	15	8
95 PR18 N/14	-	1789	1232	-	557	-	19	10
95 PR18 N/19	-	2194	1597	-	597	-	22	13
95 PR18 N/23	-	2587	1889	-	698	-	27	16
95 PR18 N/32	-	3364	2546	-	818	-	32	21

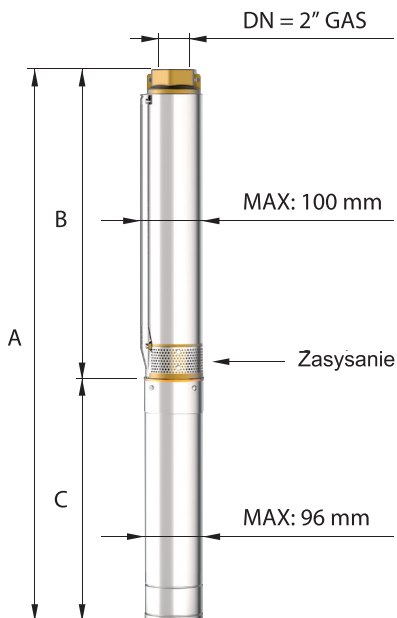

Dostępne wersje

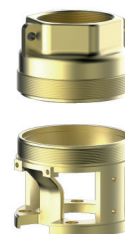

95 PR
Kosz ssący i króciec
tłoczny z miedzi



95 PRX
Wymienny filtr
i głowica pompy ze
stali nierdzewnej,
odlew AISI 304



95 PRG
Wymienny filtr i głowica
pompy z żeliwa z powłoką
elektroforetyczną
(Elektroosadzanie
Katadowe)

n% = efektywność pompy

Max
64,5 %

kW/st = absorpcja na stopień

Max
0,216

Tolerancje zgodnie z UNI ISO 9906, klasa 3B



4" 95 PR18
95 PRX18
95 PRG18

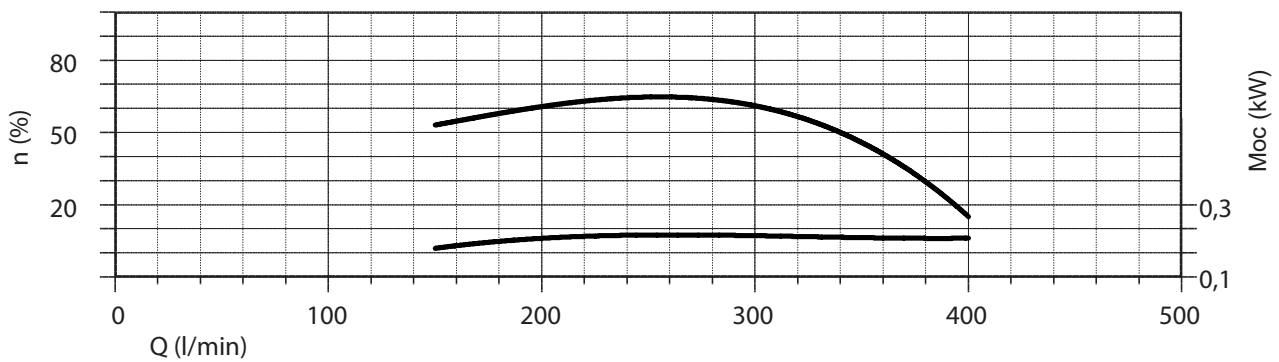
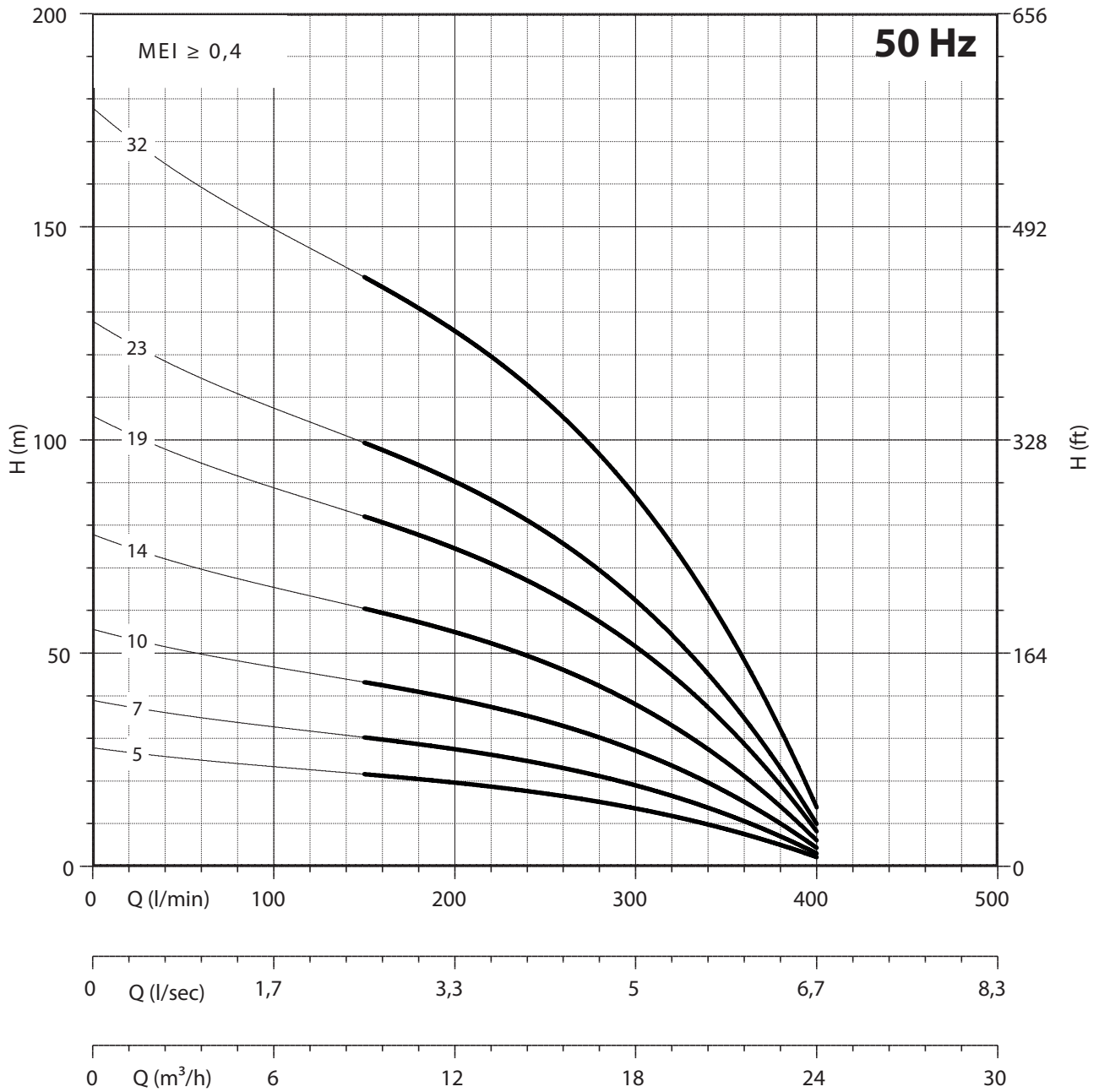

NPSH (m)	25%	50%	75%	100%
95 PR 18 - 95 PRX 18 - 95 PRG 18	3	3	4	6

4"

95 PR
95 PRX
95 PRG



95 PRX AISI 304

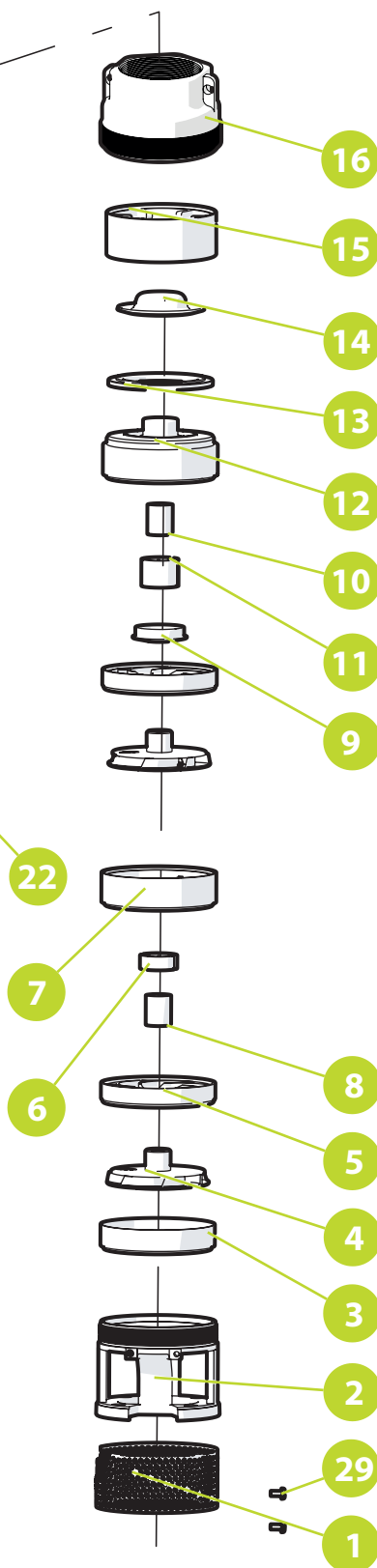
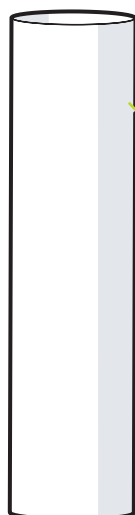
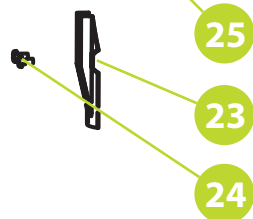
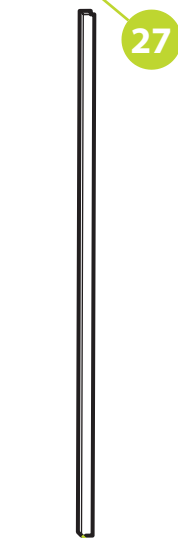
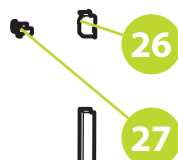
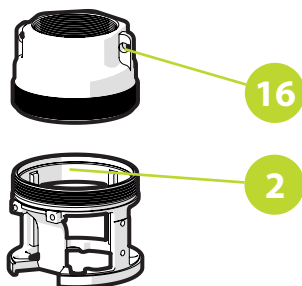

95 PRG ŻELIWO

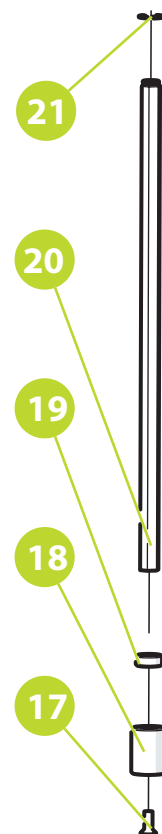
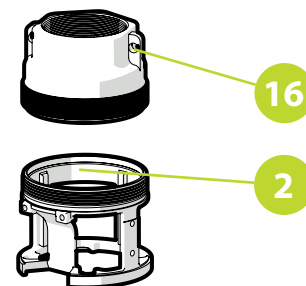

95 PR* 95 PRX ACCIAIO INOX AISI 304 - AISI 304 *95 PRG HISA - WYKONANE Z ŻELIWA

Dok. KOD	OPIS	MATERIAŁ
1	SITO SSAWNE	AISI 304
V	KORPUS SSĄCY	MOSIĄDZ
3	OBUDOWA POŚREDNIA	AISI 304
4	WIRNIK	POLIWĘGLAN
5	DYFUZOR	NORYL GFN2
6	TULEJA ŁOŻYSKA POŚREDNIEGO	GUMA NBR
7	KOMORA	NORYL GFN2
8	PRZEKŁADKA POŚREDNIA	AISI 304
9	OSŁONA PIASKU	NORYL GFN2
10	WSPORNIK GÓRNY PRZEKŁADKI	AISI 304
11	TULEJA ŁOŻYSKA GÓRNEGO	GUMA NBR
12	WSPARCIE GÓRNE	NORYL GFN2
13	USZCZELKA ZAWORU	GUMA NBR
14	ZAWÓR KAPTURKOWY	AISI 304
15	PIERŚCIENIOWY KANAŁ ZBIORCZY Z ŁĄCZNIKIEM	NORYL GFN2
16*	KANAŁ ZBIORCZY	MOSIĄDZ
17	ŚRUBA M6x12	AISI 304
18	ŁĄCZNIK PLYWAJĄCY	AISI 304
19	PRZEKŁADKA PIERWSZEGO WIRNIKA	POLIWĘGLAN
20	WAŁ POMPY	AISI 420
21	SEEGER	AISI 304
22	TULEJA	AISI 304
23	KOŁNIEŻ DOLNY	AISI 304
24	N. 2 ŚRUBY M4X10 DO DOLNEGO KOŁNIERZA	AISI 304
25	OSŁONA KABLA	AISI 304
26	KOŁNIERZ GÓRNY	AISI 304
27	N. 2 ŚRUBY M4X10 DO KOŁNIERZA GÓRNEGO	AISI 304
28	ETYKIETA SAMOPRZYLEPNA	POLIESTER
29	N. 2 ŚRUBY M4X10 FILTR SSAWNY	AISI 304

4"

95 PR
95 PRX
95 PRG

PANELLI®

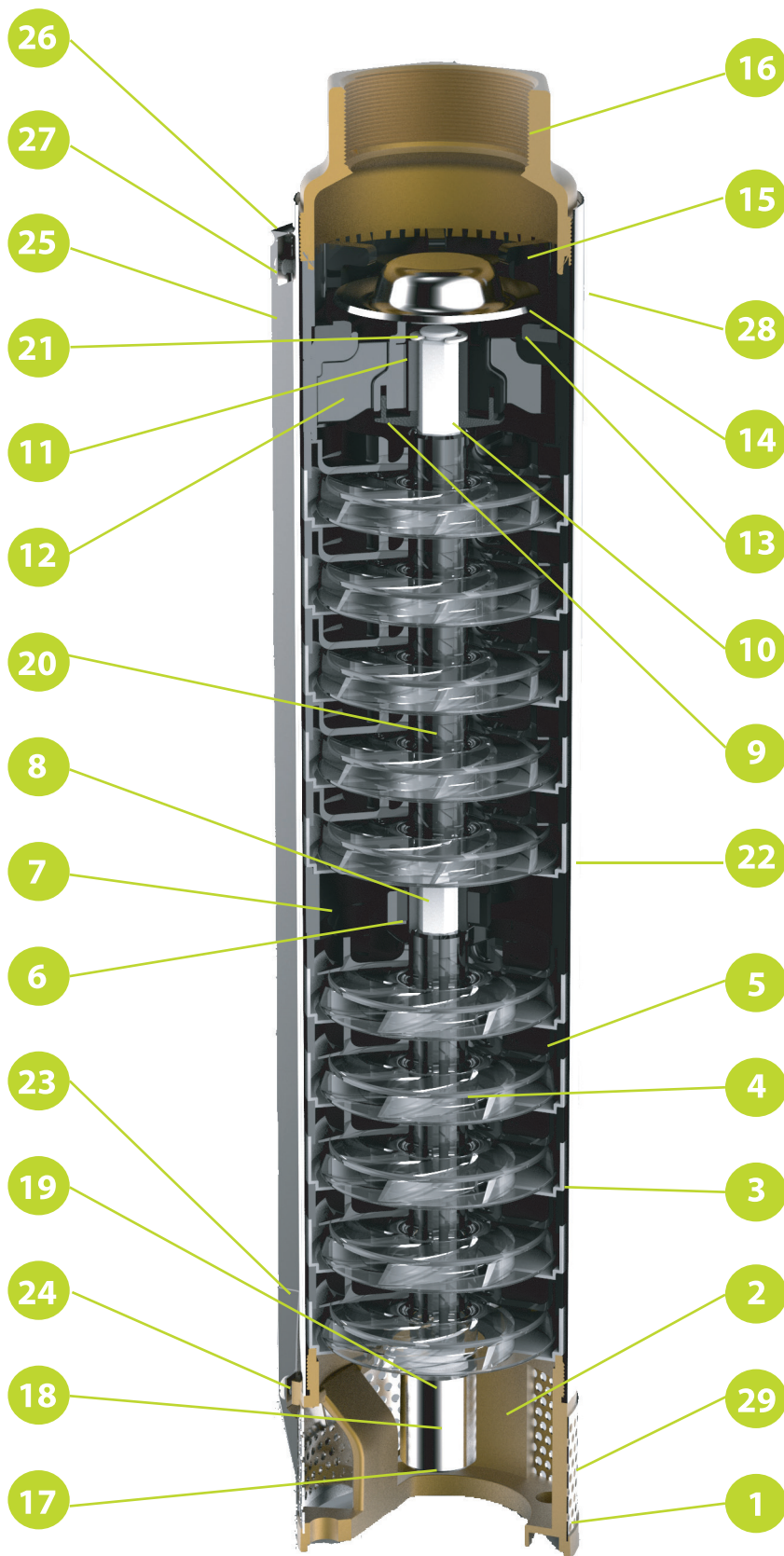

95 PRX
AISI 304



95 PRG
ŻELIWO



95 PR* 95 PRX ACCIAIO INOX AISI 304 - AISI 304 *95 PRGGHISA - WYKONANE Z ŻELIWA

Dok. KOD	OPIS	MATERIAŁ
1	SITO SSAWNE	AISI 304
V	KORSPUS SSĄCY	MOSIĄDZ
3	OBUDOWA POŚREDNIA	AISI 304
4	WIRNIK	POLIWĘGLAN
5	DYFUZOR	NORYL GFN2
6	TULEJA ŁOŻYSKA POŚREDNIEGO	GUMA NBR
7	KOMORA	NORYL GFN2
8	PRZEKŁADKA POŚREDNIA	AISI 304
9	OSŁONA PIASKU	NORYL GFN2
10	WSPORNIK GÓRNY PRZEKŁADKI	AISI 304
11	TULEJA ŁOŻYSKA GÓRNEGO	GUMA NBR
12	WSPARCIE GÓRNE	NORYL GFN2
13	USZCZELKA ZAWORU	GUMA NBR
14	ZAWÓR KAPTURKOWY	AISI 304
15	PIERŚCIENIOWY KANAŁ ZBIORCZY Z ŁĄCZNIKIEM	NORYL GFN2
16*	KANAŁ ZBIORCZY	MOSIĄDZ
17	ŚRUBA M6x12	AISI 304
18	ŁĄCZNIK PLYWAJĄCY	AISI 304
19	PRZEKŁADKA PIERWSZEGO WIRNIKA	POLIWĘGLAN
20	WAŁ POMPY	AISI 420
21	SEEGER	AISI 304
22	TULEJA	AISI 304
23	KOŁNIEŻ DOLNY	AISI 304
24	N. 2 ŚRUBY M4X10 DO DOLNEGO KOŁNIERZA	AISI 304
25	OSŁONA KABLA	AISI 304
26	KOŁNIERZ GÓRNY	AISI 304
27	N. 2 ŚRUBY M4X10 DO KOŁNIERZA GÓRNEGO	AISI 304
28	ETYKIETA SAMOPRZYLEPNA	POLIESTER
29	N. 2 ŚRUBY M4X10 FILTR SSAWNY	AISI 304

4" 95 PR18
95 PRX18
95 PRG18



95 PRX 18

AISI 304

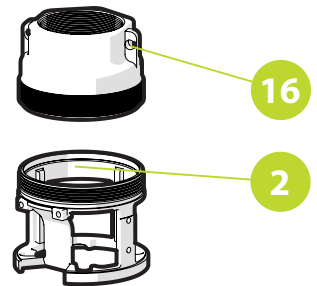

95 PRG 18

ŽELIWO

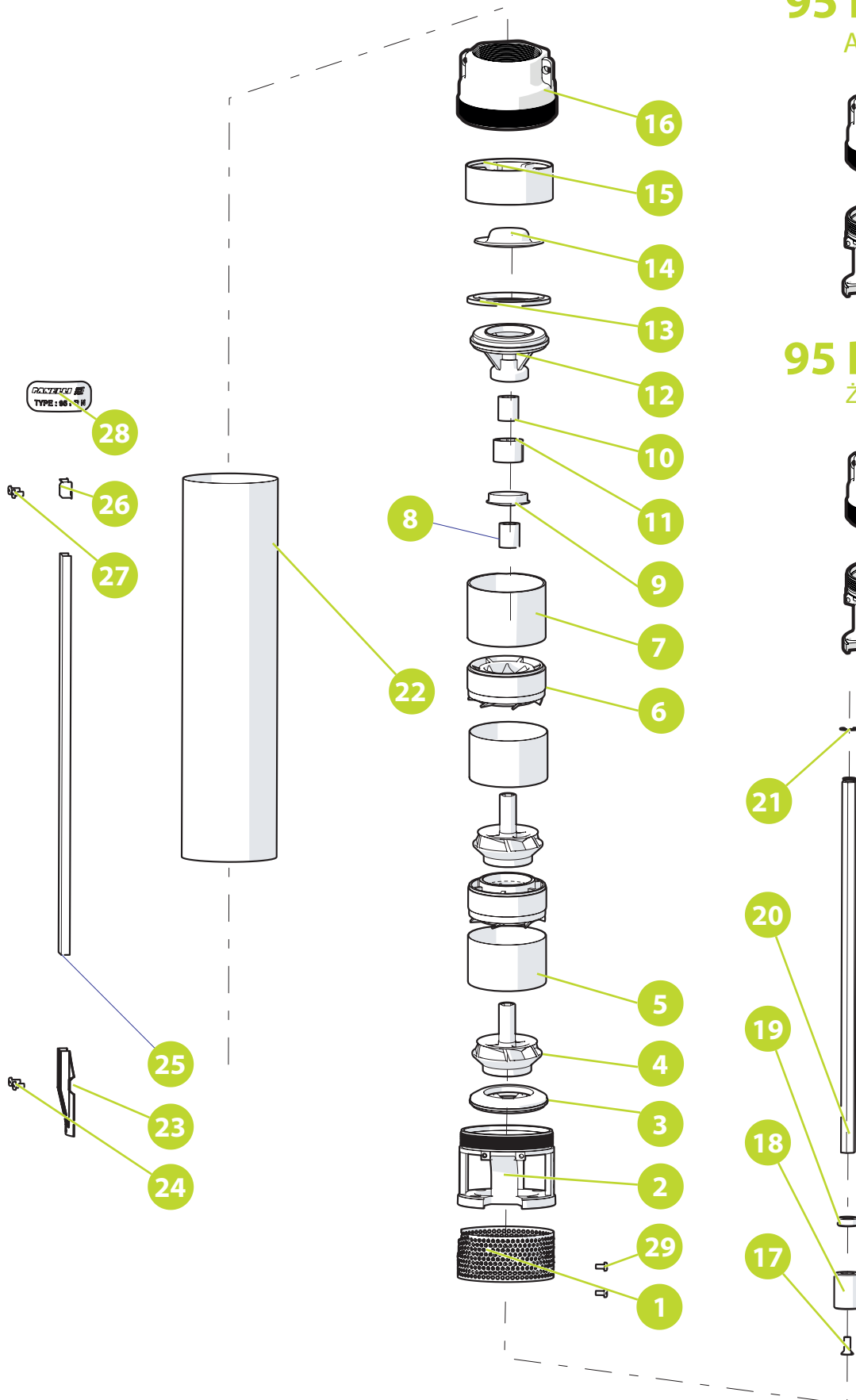
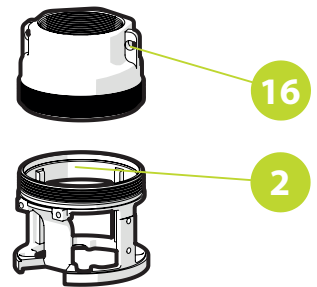



4" 95 PR18 95 PRX18 95 PRG18

95 PR* 95 PRX ACCIAIO INOX AISI 304 - AISI 304 *95 PRGGHISA - WYKONANE Z ŻELIWA

Dok. KOD	OPIS	MATERIAŁ
1	SITO SSAWNE	AISI 304
2*	KORPUS SSĄCY	MOSIĄDZ
3	KORPUS ŁĄCZACY Dysk	NORYL GFN2 + AISI 304
4	WIRNIK	POLIWĘGLAN
5	OBUDOWA POŚREDNIA	AISI 304
6	DYFUZOR	NORYL GFN2 + AISI 304
7	GÓRNY PIERŚCIEŃ ŁĄCZĄCY WSPORNIK	NORYL GFN2
8	PRZEKŁADKA	POLIWĘGLAN
9	OSŁONA PIASKU	NORYL GFN2
10	WSPORNIK GÓRNY PRZEKŁADKI	AISI 304
11	TULEJA ŁOŻYSKA GÓRNEGO	GUMA NBR
12	WSPARCIE GÓRNE	NORYL GFN2
13	USZCZELKA ZAWORU	GUMA NBR
14	ZAWÓR KAPTURKOWY	AISI 304
15	PIERŚCIENIOWY KANAŁ ZBIORCZY Z ŁĄCZNIKIEM	NORYL GFN2
16*	KANAŁ ZBIORCZY	MOSIĄDZ
17	ŚRUBA M6x12	AISI 304
18	ŁĄCZNIK PŁYWAJĄCY	AISI 304
19	PRZEKŁADKA PIERWSZEGO WIRNIKA	POLIWĘGLAN
20	WAŁ POMPY	AISI 420
21	SEEGER	AISI 304
22	TULEJA	AISI 304
23	KOŁNIEŻ DOLNY	AISI 304
24	N. 2 ŚRUBA M4X10 DO KOŁNIERZA DOLNEGO	AISI 304
25	OSŁONA KABLA	AISI 304
26	KOŁNIERZ GÓRNY	AISI 304
27	N. 2 ŚRUBY M4X10 DO KOŁNIERZA GÓRNEGO	AISI 304
28	ETYKIETA SAMOPRZYLEPNA	POLIESTER
29	N. 2 ŚRUBY M4X10 FILTR SSAWNY	AISI 304

4" 95 PR18
95 PRX18
95 PRG18

PANELLI®

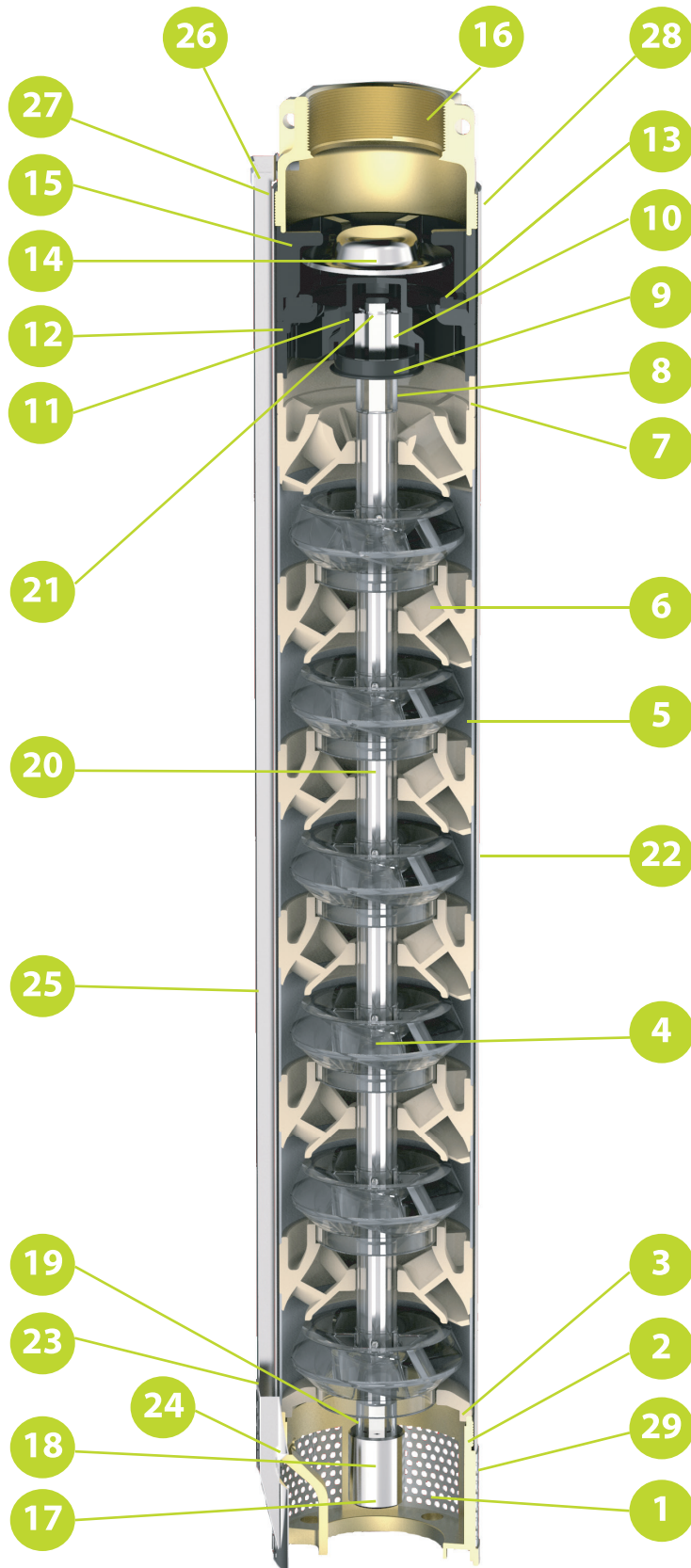

95 PRX 18
AISI 304



95 PRG
ŻELIWO





4" 95 PR18 95 PRX18 95 PRG18

95 PR* 95 PRX ACCIAIO INOX AISI 304 - AISI 304 ***95 PRG**HISA - WYKONANE Z ŻELIWA

Dok. KOD	OPIS	MATERIAŁ
1	SITO SSAWNE	AISI 304
2*	KORPUS SSAĆCY	MOSIADZ
3	KORPUS ŁĄCZACY DYSK	NORYL GFN2 + AISI 304
4	WIRNIK	POLIWĘGLAN
5	OBUDOWA POŚREDNIA	AISI 304
6	DYFUZOR	NORYL GFN2 + AISI 304
7	GÓRNY PIERŚCIEŃ ŁĄCZACY WSPORNIK	NORYL GFN2
8	PRZEKŁADKA	POLIWĘGLAN
9	OSŁONA PIASKU	NORYL GFN2
10	WSPORNIK GÓRNY PRZEKŁADKI	AISI 304
11	TULEJA ŁOŻYSKA GÓRNEGO	GUMA NBR
12	WSPARCIE GÓRNE	NORYL GFN2
13	USZCZELKA ZAWORU	GUMA NBR
14	ZAWÓR KAPTURKOWY	AISI 304
15	PIERŚCINIOWY KANAŁ ZBIORCZY Z ŁĄCZNIKIEM	NORYL GFN2
16*	KANAŁ ZBIORCZY	MOSIADZ
17	ŚRUBA M6x12	AISI 304
18	ŁĄCZNIK PŁYWAJĄCY	AISI 304
19	PRZEKŁADKA PIERWSZEGO WIRNIKA	POLIWĘGLAN
20	WAŁ POMPY	AISI 420
21	SEEGER	AISI 304
22	TULEJA	AISI 304
23	KOŁNIEŻ DOLNY	AISI 304
24	N. 2 ŚRUBA M4X10 DO KOŁNIERZA DOLNEGO	AISI 304
25	OSŁONA KABLA	AISI 304
26	KOŁNIERZ GÓRNY	AISI 304
27	N. 2 ŚRUBY M4X10 DO KOŁNIERZA GÓRNEGO	AISI 304
28	ETYKIETA SAMOPRZYLEPNA	POLIELSTER
29	N. 2 ŚRUBY M4X10 FILTR SSAWNY	AISI 304

PRINTELL®

